

COLAMY

Model No./N.º de modelo: XK / XK01

EN: Product on the Cover only for reference.

ES: El producto en la portada es solo de referencia.

 colamyhome.com

 support@colamyhome.com

 +1(888) 886-1743

EN: PLEASE NOTE THAT COLAMY IS NOT LIABLE FOR ANY DAMAGES OR INJURIES RESULTING FROM IMPROPER ASSEMBLY OR USAGE OF THE PRODUCT, OR FAILURE TO FOLLOW THE PROVIDED ASSEMBLY INSTRUCTIONS CORRECTLY.

ES: TENGA EN CUENTA QUE COLAMY NO SE HACE RESPONSABLE DE NINGÚN DAÑO O LESIÓN RESULTANTE DE UN MONTAJE O USO INCORRECTO DEL PRODUCTO, O POR NO SEGUIR CORRECTAMENTE LAS INSTRUCCIONES DE MONTAJE PROPORCIONADAS.



 ASSEMBLY VIDEO



CONTENTS

01

ENGLISH PRODUCT MANUAL

01. INTRODUCTION	Pg 1
02. SAFETY INFORMATION	Pg 3
03. ASSEMBLY INSTRUCTIONS	Pg 4
04. ADJUSTMENT INSTRUCTIONS	Pg 8
05. MAINTENANCE INSTRUCTIONS	Pg 13
06. LIMITED WARRANTY	Pg 14
07. CUSTOMER SERVICE & ONLINE INSTRUCTIONS	Pg 16

02

MANUAL DE PRODUCTO EN ESPAÑOL

01. INTRODUCCIÓN	Pg 17
02. INFORMACIÓN DE SEGURIDAD	Pg 19
03. INSTRUCCIONES DE MONTAJE	Pg 20
04. INSTRUCCIONES DE AJUSTE	Pg 24
05. INSTRUCCIONES DE MANTENIMIENTO	Pg 29
06. GARANTÍA LIMITADA	Pg 30
07. SERVICIO AL CLIENTE E INSTRUCCIONES EN LÍNEA	Pg 32

01 INTRODUCTION

COLAMY

COLAMY is a furniture company that specializes in creating comfortable chairs for daily use. Our founder has extensive knowledge and experience in the chair industry, having worked with various manufacturers to produce a range of office chairs. He established COLAMY in 2019 to provide high-quality chairs that prioritize comfort and affordability.

With a persistent focus on development and growth, COLAMY expanded its product line in 2021, adding dining chairs, living room chairs, and recliners to our offerings. The company's attention to detail is evident in our commitment to selecting the best fabric for each chair and spending months perfecting the armrests to ensure maximum sturdiness and stability.

COLAMY's mission is to provide comfortable seating options that everyone can afford, regardless of their background or budget. Our team consists of individuals from diverse backgrounds who share the common goal of creating affordable, comfortable seating options for all. The positive feedback from customers fuels our passion for creating the best chairs possible.

In a world where prolonged sitting is becoming increasingly common, COLAMY stands out as a company that prioritizes comfort and health. By providing a range of affordable and comfortable seating options, COLAMY aims to make daily life more comfortable and enjoyable for everyone.

01 INTRODUCTION

COLAMY ergonomic office chair Model XK, also named Atlas, is designed with your unique needs in mind. Our chair boasts an impressive range of adjustable features, allowing for a truly customized seating experience. With the ability to adjust the angle and height of the headrest, as well as the height and depth of the seat cushion, you can tailor your sitting position to your exact specifications. Additionally, our chair offers adjustable recline angle and tension, along with 4D armrests, providing even greater comfort and support.

Crafted with durable, high-strength mesh fabric and a supportive seat cushion, Model XK - Atlas is both comfortable and long-lasting. The sturdy metal legs ensure stability and durability for extended use, making it the perfect choice for both home and office settings. Designed to promote healthy sitting posture during long hours in front of a computer, Model XK - Atlas is the ideal choice for those who value both comfort and health.

Gabriel®



STANDARD
100



02 SAFETY INFORMATION







▲ WARNING

 PLEASE READ THE INSTRUCTIONS CAREFULLY AND FOLLOW THE ASSEMBLY STEPS.











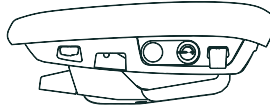

1. To ensure proper assembly, please follow all steps and use all parts provided. Not following this warning may result in serious injury to you or others.
2. To prevent misalignments, keep the screws loose and do not tighten them until they are all in their correct positions.
3. Avoid overtightening or forcing the screws, as this could cause them to break, strip, or damage the threads of the holes.
4. Using the wrong size of screws for a particular part could cause damage to the screw or the part.
5. Please lubricate all moving parts regularly and tighten all bolts and screws every 6 months, or as needed.

▲ SAFETY INFORMATION

WEIGHT CAPACITY FOR SEATING: 300 LBS (≈136 KG)

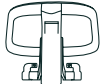
 <p>Sit in the center of the chair with your back against the backrest</p>	 <p>Do not sit at the front edge of the chair</p>	 <p>Do not stand on the chair</p>	 <p>Do not use the chair with more than one person</p>
	 <p>Do not push the chair around when a person is sitting in it</p>	 <p>Do not push down on the backrest when a person is reclined</p>	 <p>Do not place all your weight on the backrest only</p>

03 ASSEMBLY INSTRUCTIONS

<p>A</p>  <p>Backrest *1</p>	<p>B</p>  <p>Seat Cushion *1</p>
<p>D</p>  <p>Gas Lift *1</p>	<p>C</p>  <p>Arms *2</p>
<p>F</p>  <p>Casters *5</p>	<p>E</p>  <p>Star Base *1</p>
<p>G</p>  <p>Allen Key *1</p>	<p>H</p>  <p>M8*25mm *3</p>
<p>M</p>  <p>Rectangular Metal *2</p>	<p>I</p>  <p>Headrest *1</p>
<p>N</p>  <p>M6*15mm *2</p>	<p>L</p>  <p>M8*45mm *4</p>
<p>P</p>  <p>Headrest Plastic Cover *1</p>	

PLEASE MAKE SURE ALL THE PARTS ARE INCLUDED.

MISSING PARTS?
support@colamyhome.com

03 ASSEMBLY INSTRUCTIONS

BEFORE YOU GET STARTED, A FEW POINTERS:



Having a friend to help makes assembly extra-easy



Mind the important safety information

- Step 1** Turn the Star Base(E) upside down, then press the Casters(F) into the holes at the end of each base leg. Insert the Gas Lift(D) into the center hole of the Star Base(E).

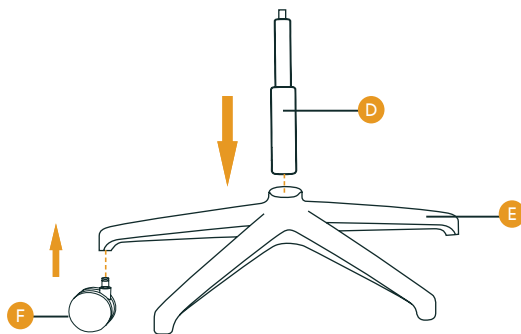

- Step 2** Attach TWO Arms(C) to the Seat Cushion(B). Place each Rectangular Metal(M) over TWO M8*45mm Bolts(L), using the Allen Key(G).

NOTE 1: Arms are labeled with an "L" (left) or "R" (right) to show which sides they should be placed on.

NOTE 2: Tight the four bolts to 70% at first, make sure it have space to adjust, then tight all the bolts 100%.

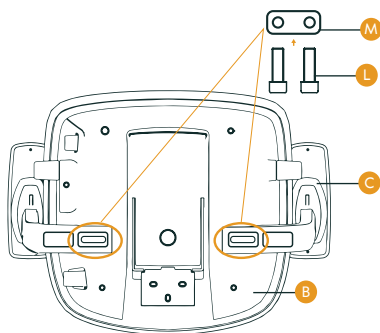

03 ASSEMBLY INSTRUCTIONS

- Step 3** Attach the Backrest(A) and Seat Cushion(B) with THREE M8*25mm Bolts(H), Align the three holes of the backrest steel plate with the screw holes of the mechanism at the bottom of the Seat Cushion, tighten all the bolts with the Allen Key.

NOTE: Tight the four bolts to 70% at first, make sure it have space to adjust, then tight all the bolts 100%.

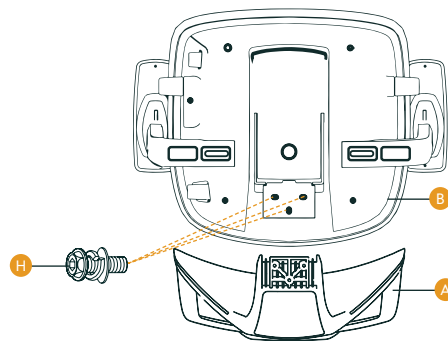

- Step 4** Install the Headrest(I) onto the backrest. Align the screw holes, use M6*15mm Bolts(N), tighten with Allen Key, and press the Headrest Plastic Cover(P).

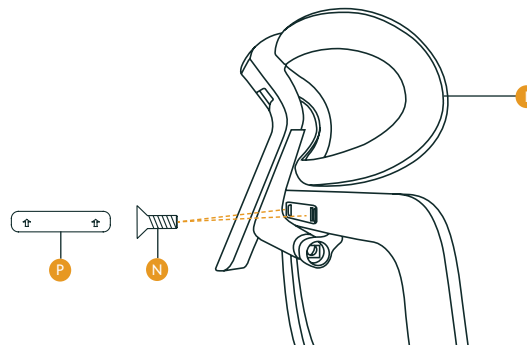

03 ASSEMBLY INSTRUCTIONS

- Step 5** Push the Seat Cushion (B) down onto the Gas Lift (D) firmly until the connection is secure.

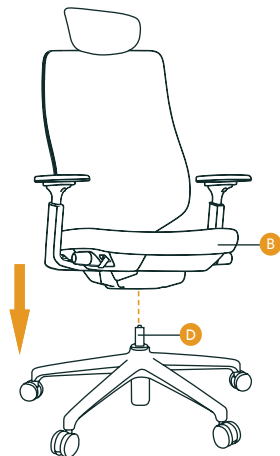

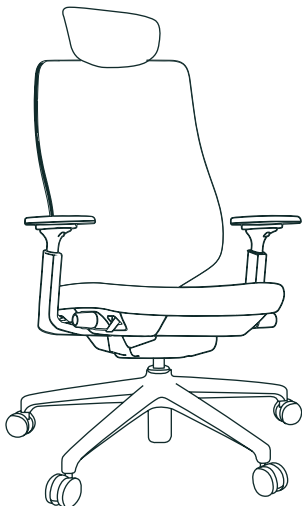

- Step 6** Now, your chair is successfully installed.



04 ADJUSTMENT INSTRUCTIONS

- Seat Height Adjustment:** Paddle-shaped lever on the right front side while seated







- 
To raise:
 While taking your weight off the chair, lift the lever up.
- 
To lower:
 While seated, lift the lever up.

- NOTE: Please make sure that your feet rest flat on the floor to get a proper height.

- Seat Depth Adjustment:** The knob on the left side



- 
To unlock adjustment:
 While seated, pull out the knob
- 
To lockdown adjustment:
 While seated, push the knob in
- 
To move the seat in
- 
To move the seat out

- NOTE: Please make sure that your whole back is supported in the chair and leave 2-4 of your fingers' distance between the back of your knee in front of the chair to get a proper position.

04 ADJUSTMENT INSTRUCTIONS

Tilt Tension Adjustment: The knob on the right side



To increase tension:

While seated, turn the knob forward (toward + sign).



To decrease tension:

While seated, turn the knob backward (toward - sign).

- NOTE: Please make sure that your whole back is supported in the chair and leave 2-4 of your fingers' distance between the back of your knee in front of the chair to get a proper position.

04 ADJUSTMENT INSTRUCTIONS

Arm Height Adjustment: The button under the armrest (Up and Down)



To raise or lower the armrest:

While seated, press the button to unlock and grasp the base of the arm support to raise or lower them to the desired height. Release the button to lock.

- NOTE: Please make sure that your arms contact the arm pad without any lift at your shoulders for maximum comfort.

Tilt Lock Adjustment: The paddle-shaped lever on the right back side while seated



To unlock the backrest:

The backrest will stay upright for adjustment.



To lockdown:

While leaning back at the desired reclined position.

- NOTE: Please weigh your back on the backrest maximally if the backrest doesn't stay upright when it's unlocked.

Arm Depth Adjustment: Front of each armrest (In and Out)



To move armrests forward and backward:

Grasp the end of the arm pad and slide them forwards or backward.

04 ADJUSTMENT INSTRUCTIONS

Arm Width Adjustment: Front of each armrest (Side to Side)



❖❖❖ To slide the armrests left or right:

While seated, hold the armrest panel with your hand and push it left and right

- NOTE: Adjusting the width of your armrests may help relax the muscles in your shoulders, neck, arms, and hands. To achieve a good width for you, adjust the armrests so that your elbows are directly under your shoulders.

04 ADJUSTMENT INSTRUCTIONS

Lumbar Support Adjustment: On the back side of the backrest



❖❖ To change lumbar support height:

While seated, using equal pressure on each end of the lumbar support, raise or lower it to the desired position within adjustment track.

- NOTE: The goal of this function is to find where that lumbar part is most comfortable in support of your back.

Armrest Angle Adjustment: Front of each armrest (Swivel)



❖❖❖ To swivel the armrest left or right at a limited angle:

While seated, hold the armrest panel with your hand and pivot them to the left and right

- NOTE: Adjusting the armrest angle can help support different types of task and shift in postures. Swiveling the chair arms inwards for support while using the keyboard and swiveling them out to support the use of the computer mouse.

Headrest Height Adjustment: The ratchet headrest on the top of the chair



❖❖ To raise or lower the headrest:

Take your hand to raise the handle of the headrest, it will ratchet up. When it gets all the way to the top, it can go to the bottom, then you can raise the headrest to the desired position within the adjustment track.

04 ADJUSTMENT INSTRUCTIONS

Headrest Angle Adjustment:



To change the headrest angle:

While seated, simply rotate the headrest to the angle that you feel most comfortable.

- NOTE: Proper headrest angle will help prevent whiplash by reducing the distance between the back of the head and the head restraint, stopping the neck from bending back.

05 MAINTENANCE INSTRUCTIONS



Stains may be removed with a mild soap solution and a damp cloth.



Dust and pick up spills using a clean, non-colored, lint-free cloth.



Do not put hot items directly on the furniture surface.



For indoor use only. Do not place furniture outside.



Do not place furniture in direct sunlight.



Do not write on the furniture surface without a padded barrier to protect it.



Do not clean furniture with harsh cleaners or polishes.



Do not place furniture near heating or cooling vents.

06 LIMITED WARRANTY

COLAMY promises to repair or replace any COLAMY chair that is found to be defective in material or workmanship within three years from the date of original purchase so long as you, the original purchaser, still owns it. This is your sole and exclusive remedy. This warranty is subject to the provisions below.

EXCLUSIONS

This warranty does not apply and no other warranty applies to:

- Normal wear and tear, which are to be expected over the course of ownership.
- Misuse, abuse, or excessive use of the product.
- Modifications or attachments to the product that are not approved by COLAMY.
- Products that were not installed, used, or maintained in accordance with product instructions and warnings.
- Products used for rental purposes or unauthorized retail activities.

Seating Usage: Normal use for seating is identified as the equivalent of a single shift, forty- (40) hour workweek. To the extent that a seating product is used in a manner exceeding this, the applicable warranty period will be reduced in a pro-rata manner.

RETURN POLICY

We adopt a 30-day return policy which means that all products purchased on this website may be returned to us within the timeframe. You need to contact us within 30 days after the product(s) came into your possession and the product(s) must be returned to us without any undue delays.

Returned products must be returned in the same condition as they were sent and they must be sent in their original packaging.

If the product is not faulty, (i.e. if you changed your mind or if you are unhappy with the product for some other reason), the cost of shipping will fall on you. And it is your responsibility that the package arrives safely to us so we recommend that you use a courier service where it is possible to track the shipment.

If the product is faulty when you receive it, please contact us and we will help you out.

We reserve the right to give a partial refund in cases when the product(s) is not in an unused condition, is damaged or has missing parts, not due to our error.

06 LIMITED WARRANTY

HOW RETURNS WORK

To request a return, please fill out the contact form on our website and attach a copy of your invoice as proof of purchase and the reason for your return in the message.

Then we will provide the return address for the product as soon as possible.

Once the returned product has been received by us and inspections have been completed, a specific disposition will be provided to you.

In addition, if the return is approved, the refund amount will be automatically credited to your original payment method.

07 CUSTOMER SERVICE & ONLINE INSTRUCTIONS

Customer Service

support@colamyhome.com

colamyhome.com

+1(888) 886-1743

Online Instructions



Assembly Instructions
Video



Troubleshooting
Videos

01 INTRODUCCIÓN

COLAMY

COLAMY es una empresa de muebles especializada en la creación de sillas cómodas para el uso diario. Nuestro fundador tiene amplios conocimientos y experiencia en la industria de las sillas, habiendo trabajado con varios fabricantes para producir una variedad de sillas de oficina. Fundó COLAMY en 2019 con el objetivo de ofrecer sillas de alta calidad que priorizan la comodidad y la asequibilidad.

Con un enfoque constante en el desarrollo y el crecimiento, COLAMY amplió su línea de productos en 2021, incorporando sillas de comedor, sillas de sala y sillones reclinables a su catálogo. La atención al detalle de la empresa se refleja en nuestro compromiso de seleccionar las mejores telas para cada silla y dedicar meses a perfeccionar los reposabrazos para garantizar la máxima solidez y estabilidad.

La misión de COLAMY es ofrecer opciones de asientos cómodos que todos puedan permitirse, sin importar su origen o presupuesto. Nuestro equipo está formado por personas de diversos orígenes que comparten el objetivo común de crear opciones de asientos cómodos y asequibles para todos. Los comentarios positivos de los clientes alimentan nuestra pasión por fabricar las mejores sillas posibles.

En un mundo donde estar sentado durante largos periodos se ha vuelto cada vez más común, COLAMY se destaca como una empresa que prioriza la comodidad y la salud. Al ofrecer una variedad de opciones de asientos cómodos y asequibles, COLAMY tiene como objetivo hacer que la vida diaria sea más cómoda y agradable para todos.

01 INTRODUCCIÓN

La silla ergonómica de oficina COLAMY, modelo XK, también conocida como Atlas, está diseñada pensando en tus necesidades únicas. Nuestra silla ofrece una impresionante gama de funciones ajustables que permiten una experiencia de asiento verdaderamente personalizada.

Gracias a la posibilidad de ajustar el ángulo y la altura del reposacabezas, así como la altura y profundidad del cojín del asiento, puedes adaptar tu postura exactamente a tus preferencias. Además, la silla incluye un ángulo y tensión de reclinación ajustables, junto con reposabrazos 4D, lo que proporciona aún más comodidad y soporte.

Fabricada con una malla resistente de alta resistencia y un cojín de asiento de apoyo, la Model XK – Atlas es cómoda y duradera. Las sólidas patas de metal garantizan estabilidad y durabilidad durante un uso prolongado, lo que la convierte en la opción perfecta tanto para el hogar como para la oficina. Diseñada para promover una postura saludable durante largas horas frente al ordenador, la Model XK – Atlas es la elección ideal para quienes valoran tanto la comodidad como la salud.

Gabriel®



02 INFORMACIÓN DE SEGURIDAD

▲ ADVERTENCIA

 LEA CUIDADOSAMENTE LAS INSTRUCCIONES Y SIGA LOS PASOS DE MONTAJE.









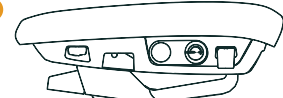

1. Para garantizar un montaje adecuado, siga todos los pasos y utilice todas las piezas suministradas. No seguir esta advertencia puede causar lesiones graves a usted u otras personas.
2. Para evitar desalineaciones, mantenga los tornillos flojos y no los apriete hasta que todos estén en sus posiciones correctas.
3. Evite apretar en exceso o forzar los tornillos, ya que esto podría hacer que se rompan, se barran o dañen las roscas de los orificios.
4. Usar un tamaño incorrecto de tornillo para una pieza determinada puede dañar el tornillo o la pieza.
5. Lubrique todas las piezas móviles con regularidad y apriete todos los tornillos y pernos cada 6 meses o cuando sea necesario.

▲ INFORMACIÓN DE SEGURIDAD

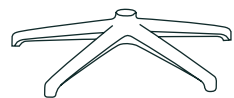
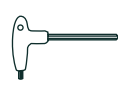
CAPACIDAD DE CARGA PARA SENTARSE: 300 LBS (≈136 KG)

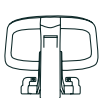
 <p>Siéntese en el centro de la silla con la espalda apoyada en el respaldo</p>	 <p>No se siente en el borde delantero de la silla</p>	 <p>No se pare sobre la silla</p>	 <p>No utilice la silla con más de una persona</p>
	 <p>No empuje la silla cuando alguien esté sentado en ella</p>	 <p>No presione el respaldo cuando una persona esté reclinada</p>	 <p>No apoye todo su peso solo en el respaldo</p>

03 INSTRUCCIONES DE MONTAJE

 <p>A Respaldo *1</p>	 <p>B Cojín del asiento *1</p>
 <p>D Elevador de gas *1</p>	 <p>C Brazos *2</p>
 <p>F Ruedas *5</p>	 <p>E Base en estrella *1</p>
 <p>G Llave Allen *1</p>	 <p>H Tornillos M8*25mm *3</p>
 <p>M Placa metálica rectangular *2</p>	 <p>I Reposacabezas *1</p>
 <p>N Tornillos M6*15mm *2</p>	 <p>L Tornillos M8*45mm *4</p>
 <p>P Cubierta plástica del reposacabezas *1</p>	

ASEGÚRESE DE QUE TODAS LAS PIEZAS ESTÉN INCLUIDAS.

¿FALTAN PIEZAS?
support@colamyhome.com

03 INSTRUCCIONES DE MONTAJE

ANTES DE EMPEZAR, ALGUNOS CONSEJOS:



Tener a un amigo que ayude hace que el montaje sea mucho más fácil.



Preste atención a la información de seguridad importante.

Paso 1 Dé la vuelta a la base en estrella (E), luego presione las ruedas (F) en los orificios al final de cada pata de la base. Inserte el elevador de gas (D) en el orificio central de la base en estrella (E).

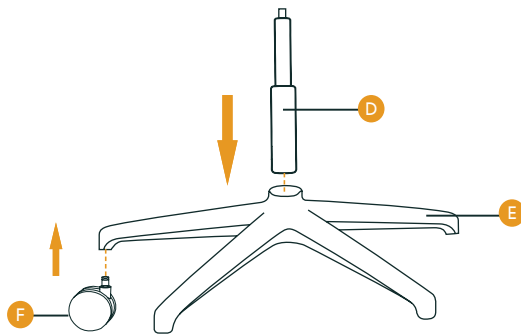

Paso 2 Fije los DOS brazos (C) al cojín del asiento (B). Coloque cada pieza metálica rectangular (M) sobre DOS tornillos M8*45mm (L), utilizando la llave Allen (G).

NOTA 1: Los brazos están marcados con una "L" (izquierda) o "R" (derecha) para indicar en qué lado deben colocarse.

NOTA 2: Apriete los cuatro tornillos al 70% al principio, asegúrese de que haya espacio para ajustar, luego apriételos al 100%.

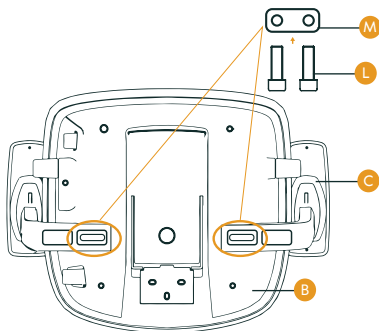

03 INSTRUCCIONES DE MONTAJE

Paso 3 Fije el respaldo (A) y el cojín del asiento (B) con TRES tornillos M8*25mm (H). Alinee los tres orificios de la placa de acero del respaldo con los orificios del mecanismo en la parte inferior del cojín del asiento, y apriete todos los tornillos con la llave Allen.

NOTA: Apriete los cuatro tornillos al 70% al principio, asegúrese de que haya espacio para ajustar y luego apriételos al 100%.

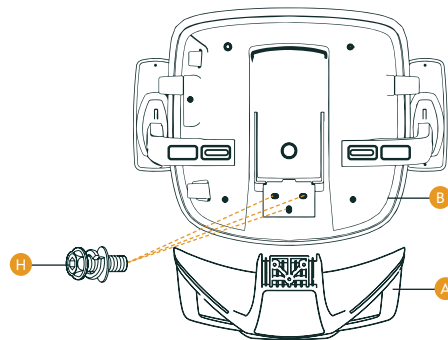

Paso 4 Instale el reposacabezas (I) en el respaldo. Alinee los orificios de los tornillos, utilice los tornillos M6*15mm (N), apriételos con la llave Allen y presione la cubierta plástica del reposacabezas (P).

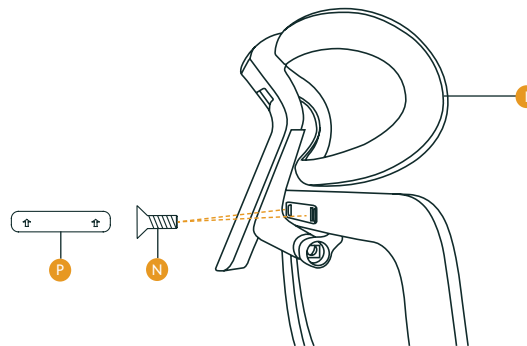

03 INSTRUCCIONES DE MONTAJE

Paso 5 Empuje el cojín del asiento (B) hacia abajo sobre el elevador de gas (D) con firmeza hasta que la conexión esté segura.

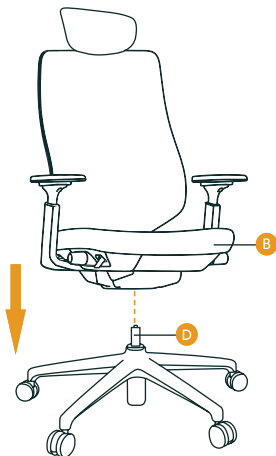

Paso 6 Ahora su silla está instalada correctamente.

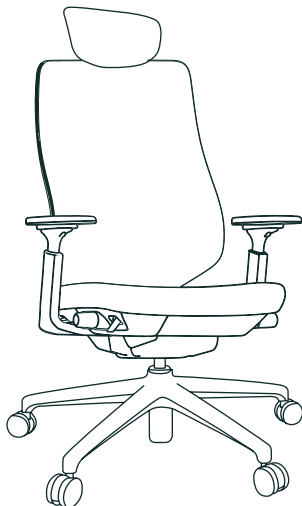

04 INSTRUCCIONES DE AJUSTE

Ajuste de altura del asiento:

Palanca en forma de paleta en el lado delantero derecho mientras esté sentado



Para subir:

Mientras no tenga peso sobre la silla, levante la palanca hacia arriba.



Para bajar:

Mientras esté sentado, levante la palanca hacia arriba.

- NOTA: Asegúrese de que sus pies estén apoyados completamente en el suelo para obtener una altura adecuada.

Ajuste de profundidad del asiento:

La perilla en el lado izquierdo



Para desbloquear el ajuste:

Mientras esté sentado, tire de la perilla hacia afuera



Para bloquear el ajuste:

Mientras esté sentado, empuje la perilla hacia adentro



Para mover el asiento hacia adentro



Para mover el asiento hacia afuera

- NOTA: Asegúrese de que toda su espalda esté apoyada en la silla y deje una distancia de 2 a 4 dedos entre la parte posterior de su rodilla y el borde delantero del asiento para lograr una posición adecuada.

04 INSTRUCCIONES DE AJUSTE

Ajuste de la tensión de inclinación:

La perilla en el lado derecho



Para aumentar la tensión:

Mientras esté sentado, gire la perilla hacia adelante (hacia el signo +).



Para reducir la tensión:

Mientras esté sentado, gire la perilla hacia atrás (hacia el signo -).

- NOTA: Asegúrese de que toda su espalda esté apoyada en la silla y deje una distancia de 2 a 4 dedos entre la parte posterior de su rodilla y el borde delantero del asiento para lograr una posición adecuada.

04 INSTRUCCIONES DE AJUSTE

Ajuste de altura del reposabrazos: (Arriba y abajo)

El botón debajo del reposabrazos



Para subir o bajar el reposabrazos:

Mientras esté sentado, presione el botón para desbloquear y sujete la base del reposabrazos para subirlo o bajarlo a la altura deseada. Suelte el botón para bloquear.

- NOTA: Asegúrese de que sus brazos estén en contacto con el reposabrazos sin levantar los hombros, para una comodidad óptima.

Ajuste de bloqueo de inclinación:

La palanca en forma de paleta en la parte trasera derecha mientras esté sentado



Para desbloquear el respaldo:

El respaldo permanecerá en posición vertical para su ajuste.



Para bloquear:

Mientras esté reclinado en la posición deseada, active el bloqueo.

- NOTA: Apoye completamente su espalda en el respaldo si este no se mantiene en posición vertical cuando está desbloqueado.

Ajuste de profundidad del reposabrazos: (Adentro y afuera)

Parte delantera de cada reposabrazos



Para mover los reposabrazos hacia adelante y hacia atrás:

Sujete el extremo del reposabrazos y deslícelo hacia adelante o hacia atrás.

04 INSTRUCCIONES DE AJUSTE

Ajuste del ancho del reposabrazos: (De lado a lado)

Parte delantera de cada reposabrazos



Para deslizar los reposabrazos hacia la izquierda o derecha:

Mientras esté sentado, sujete el panel del reposabrazos con la mano y empujelo hacia la izquierda y la derecha.

- NOTA: Ajustar el ancho de los reposabrazos puede ayudar a relajar los músculos de los hombros, el cuello, los brazos y las manos. Para lograr un buen ancho para usted, ajuste los reposabrazos de modo que los codos estén directamente debajo de los hombros.

04 INSTRUCCIONES DE AJUSTE

Ajuste del soporte lumbar:

En la parte posterior del respaldo



Para cambiar la altura del soporte lumbar:

Mientras esté sentado, aplique una presión igual en cada extremo del soporte lumbar y súbalo o bájelo hasta la posición deseada dentro de la guía de ajuste.

- NOTA: El objetivo de esta función es encontrar la posición en la que el soporte lumbar sea más cómodo y brinde el mejor apoyo para su espalda.

Ajuste del ángulo del reposabrazos: (Giro)

Parte frontal de cada reposabrazos



Para girar el reposabrazos hacia la izquierda o derecha en un ángulo limitado:

Mientras esté sentado, sujete el panel del reposabrazos con la mano y gírelo hacia la izquierda y la derecha.

- NOTA: Ajustar el ángulo del reposabrazos puede ayudar a proporcionar soporte para diferentes tipos de tareas y cambios de postura. Gire los reposabrazos hacia adentro para obtener apoyo mientras usa el teclado, y hacia afuera para facilitar el uso del ratón.

Ajuste de Altura del Reposacabezas: (Adentro y Afuera)

El reposacabezas de trinquete en la parte superior de la silla.



Para subir o bajar el reposacabezas:

Tome el reposacabezas con la mano para levantarlo; se ajustará por niveles. Cuando llegue hasta arriba, bajará automáticamente al nivel más bajo. Luego podrá subirlo nuevamente hasta la altura deseada dentro de la guía de ajuste.

04 INSTRUCCIONES DE AJUSTE

Ajuste del ángulo del reposacabezas:



Para cambiar el ángulo del reposacabezas:

Mientras esté sentado, simplemente gire el reposacabezas al ángulo que le resulte más cómodo.

- **NOTA:** Un ángulo adecuado del reposacabezas ayuda a prevenir el latigazo cervical al reducir la distancia entre la parte posterior de la cabeza y el soporte del reposacabezas, evitando que el cuello se doble hacia atrás.

05 INSTRUCCIONES DE MANTENIMIENTO



Las manchas pueden eliminarse con una solución de jabón suave y un paño húmedo.



Limpie el polvo y absorba los derrames con un paño limpio, sin color y que no suelte pelusa.



No coloque objetos calientes directamente sobre la superficie del mueble.



Solo para uso en interiores. No coloque el mueble en el exterior.



No exponga el mueble a la luz solar directa.



No escriba sobre la superficie del mueble sin una barrera acolchada para protegerlo.



No limpie el mueble con productos de limpieza o pulidores agresivos.



No coloque el mueble cerca de salidas de calefacción o ventilación.

06 GARANTÍA LIMITADA

COLAMY se compromete a reparar o reemplazar cualquier silla COLAMY que presente defectos de materiales o de fabricación dentro de los tres años posteriores a la fecha de compra original, siempre que usted, el comprador original, siga siendo el propietario. Este es su único y exclusivo recurso. Esta garantía está sujeta a las disposiciones que se detallan a continuación.

EXCLUSIONES

Esta garantía no se aplica y ninguna otra garantía cubre lo siguiente:

- Desgaste normal, el cual es de esperarse con el uso y el paso del tiempo.
- Uso indebido, maltrato o uso excesivo del producto.
- Modificaciones o accesorios agregados al producto que no estén aprobados por COLAMY.
- Productos que no hayan sido instalados, utilizados o mantenidos conforme a las instrucciones y advertencias del producto.
- Productos utilizados para alquiler o actividades comerciales no autorizadas.

Uso del asiento: Se considera uso normal del asiento el equivalente a un solo turno laboral de cuarenta (40) horas semanales. En la medida en que un producto de asiento se utilice de forma que exceda este límite, el período de garantía aplicable se reducirá de manera proporcional.

POLÍTICA DE DEVOLUCIONES

Adoptamos una política de devoluciones de 30 días, lo que significa que todos los productos comprados en este sitio web pueden devolverse dentro de ese plazo. Debe contactarnos dentro de los 30 días posteriores a la recepción del/los producto(s), y el/los producto(s) deben ser devueltos sin retrasos indebidos.

Los productos devueltos deben estar en las mismas condiciones en las que fueron enviados y deben enviarse en su embalaje original.

Si el producto no presenta defectos (es decir, si cambió de opinión o no está satisfecho con el producto por alguna otra razón), el costo del envío correrá por su cuenta. Además, usted es responsable de que el paquete llegue de forma segura a nosotros, por lo que recomendamos utilizar un servicio de mensajería que permita el seguimiento del envío.

Si el producto presenta defectos al momento de recibirlo, por favor contáctenos y le ayudaremos.

Nos reservamos el derecho de otorgar un reembolso parcial en los casos en que el/los producto(s) no estén en condiciones sin uso, estén dañados o falten piezas, siempre que no sea por un error nuestro.

06 GARANTÍA LIMITADA

CÓMO FUNCIONAN LAS DEVOLUCIONES

Para solicitar una devolución, por favor complete el formulario de contacto en nuestro sitio web y adjunte una copia de su factura como comprobante de compra, así como el motivo de la devolución en el mensaje.

Luego le proporcionaremos la dirección de devolución del producto lo antes posible.

Una vez que hayamos recibido el producto devuelto y se hayan completado las inspecciones, se le informará sobre la resolución correspondiente.

Además, si se aprueba la devolución, el importe del reembolso se abonará automáticamente en su método de pago original.

07 SERVICIO AL CLIENTE E INSTRUCCIONES EN LÍNEA

Servicio de Atención
al Cliente

support@colamyhome.com

colamyhome.com

+1(888) 886-1743

Instrucciones en Línea



Vídeo de Instrucciones
de Montaje



Vídeos de Solución de
Problemas