

COLAMY



LATVS01

TV STAND ■

CONTENTS

01

ENGLISH PRODUCT MANUAL

1. TECHNICAL EXPLODED VIEW DIAGRAM	Pg 01
2. PANEL COMPONENTS INVENTORY	Pg 02
3. HARDWARE COMPONENTS INVENTORY	Pg 03
4. ASSEMBLY INSTRUCTIONS	Pg 04
5. ASSEMBLY INSTRUCTIONS(HOW TO ADJUST THE HINGE)	Pg 19
6. LIMITED WARRANTY	Pg 23

02

MANUAL DE PRODUCTO EN ESPAÑOL

1. DIAGRAMA EXPLOTADO TÉCNICO	Pg 25
2. INVENTARIO DE COMPONENTES DEL PANEL	Pg 26
3. INVENTARIO DE COMPONENTES DE FERRETERÍA	Pg 27
4. INSTRUCCIONES DE MONTAJE	Pg 28
5. INSTRUCCIONES DE MONTAJE (CÓMO AJUSTAR LA BISAGRA)	Pg 43
6. GARANTÍA LIMITADA	Pg 47

TECHNICAL EXPLODED VIEW DIAGRAM

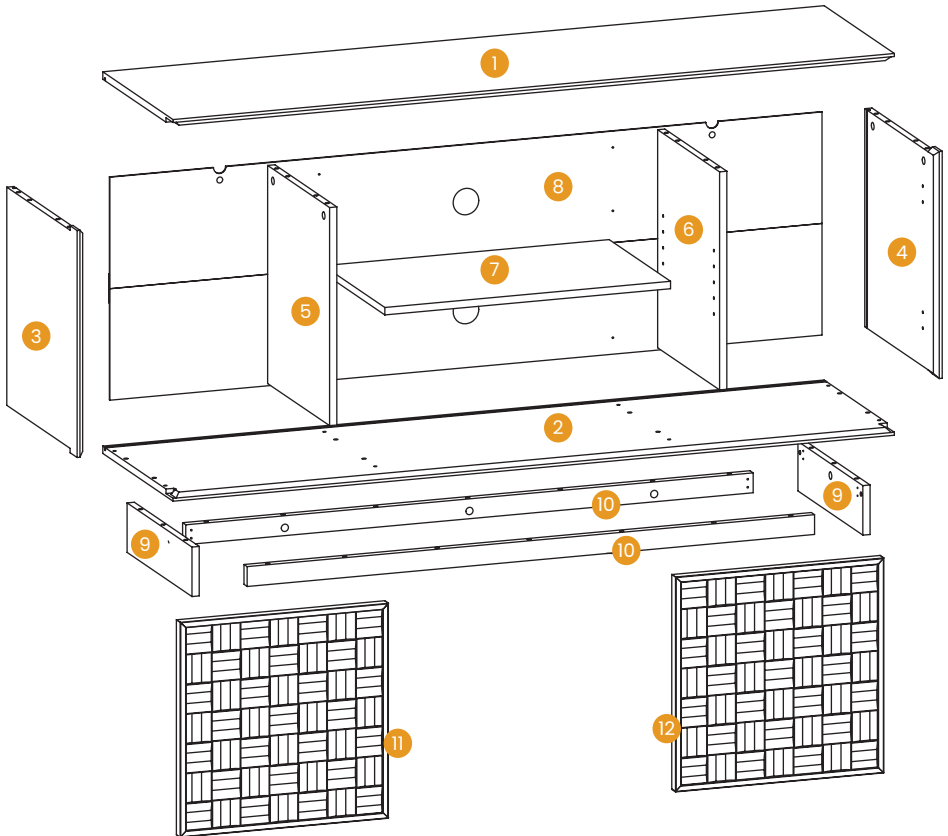

PANEL COMPONENTS INVENTORY

PLEASE MAKE SURE ALL THE PARTS ARE INCLUDED.

MISSING PARTS?
support@colamyhome.com

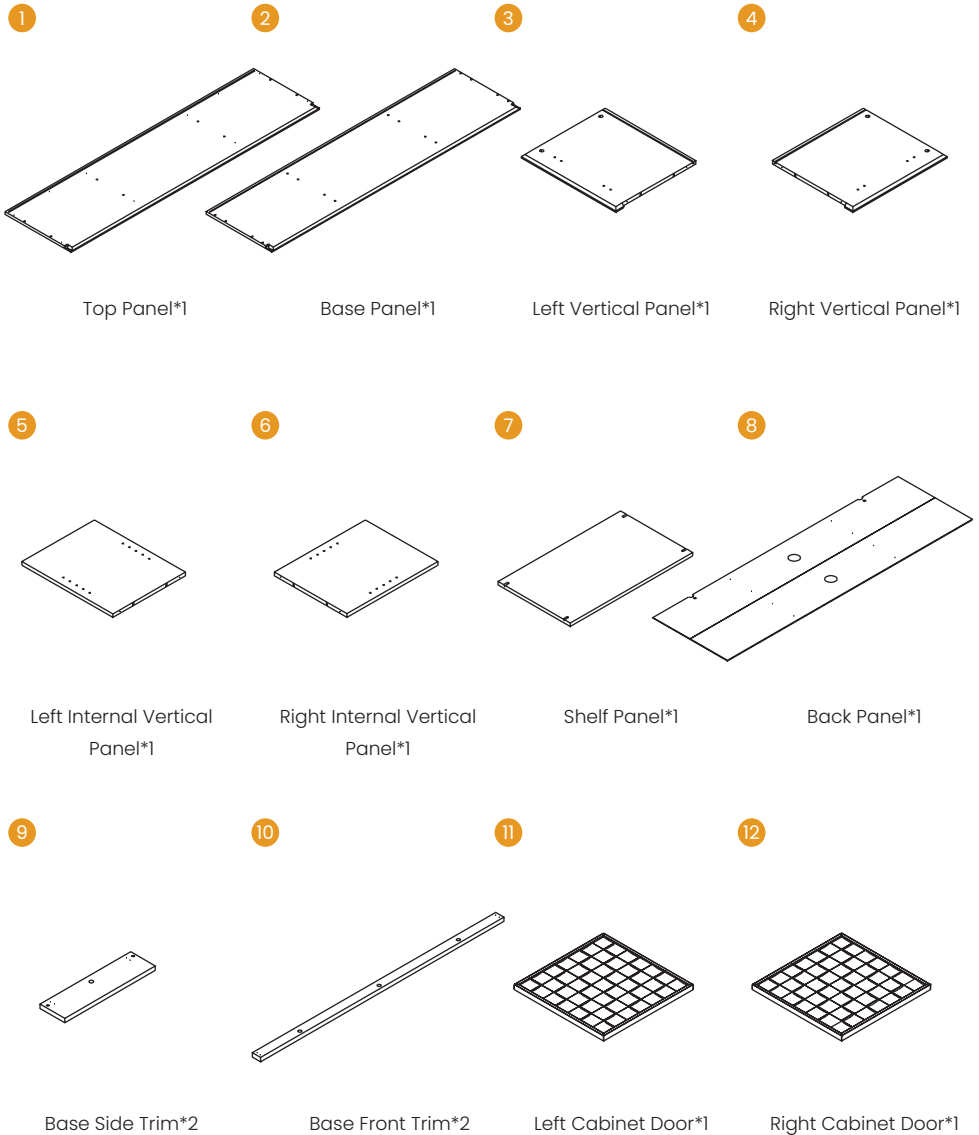

HARDWARE COMPONENTS INVENTORY

PLEASE MAKE SURE ALL THE PARTS ARE INCLUDED.

MISSING PARTS?
support@colamyhome.com

A



Large Hidden Cam*16(+3)

B

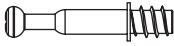

Cam Screw *16(+3)

C



Wood Dowel
 ø8X30mm*32(+5)

D



Flat Head Screw
 #6.5X1/2" *4(+1)

E



Pan Head Screw
 #10x1/2"*30(+5)

F



Four Hole Corner Code*4

G



Large Bend Door Hinge*4

H



Flat Head Screw
 #10X1-1/2"*8(+2)

I

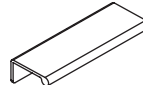

Pull*2

J



Support Foot*1

K



Shelf Pin
 ø4.8x25mm *4(+1)

L

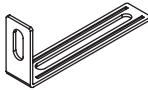

Wall Brackets*2

M



Expansion Wall Plug*2

N

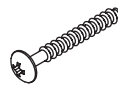

Pan Head Screw
 #10x1-1/2"*2

O



Flat Head Screw Back
 #6*5/8" *8(+2)

P



Back Connector*8(+2)

Q

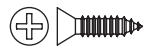

Flat Head Screw
 #8*5/8" *8(+2)

BEFORE YOU GET STARTED, A FEW POINTERS:



Having a friend to help makes assembly extra-easy



Mind the important safety information

ASSEMBLY INSTRUCTIONS

Important:

1. Before assembly, arrange all panel components and hardware fittings in sequential order and verify quantity counts.
2. If WOOD DOWEL joints exhibit loose fit, apply wood adhesive (customer-supplied) to enhance fastener bond strength.
3. Please install HIDDEN CAM and CAM SCREW according to the installation method shown in the diagram below.

Torsionally tighten CAM SCREW until threads are no longer visible

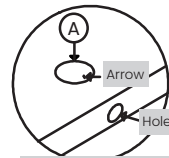
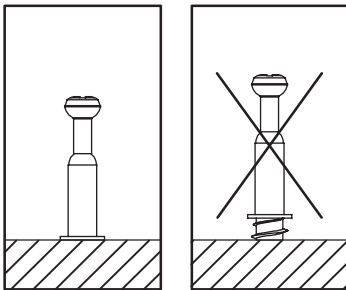

The arrow in the HIDDEN CAM must point toward the hole in the edge of the board.

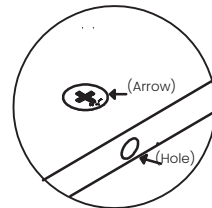
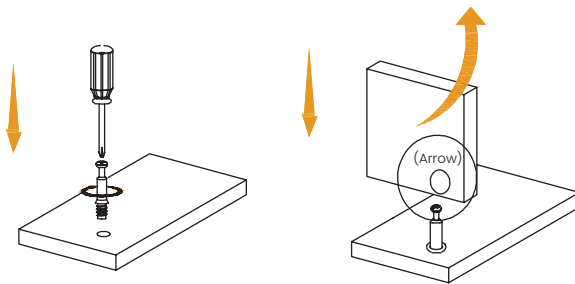

The arrow in the HIDDEN CAM must point toward the hole in the edge of the board

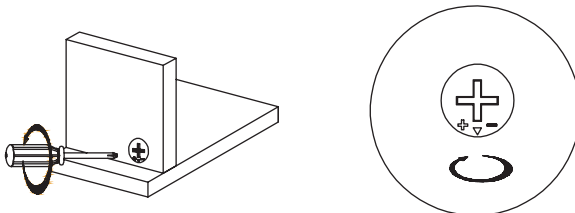

ASSEMBLY INSTRUCTIONS

STEP 1 Install Support Foot On The Non-Grooved Side Of Base Panel (#2), Then Secure With 8X Cam Screws.

Notes:

1. Adjust Height Via Screw Mechanism On Support Foot.

2. Avoid Inserting Cam Screws Into Wood Dowel Pre-Drilled Holes.

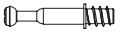

(B) Cam Screw*8



(E) Pan head screw
#10x1/2"*4

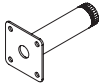

(J) Support Foot*1

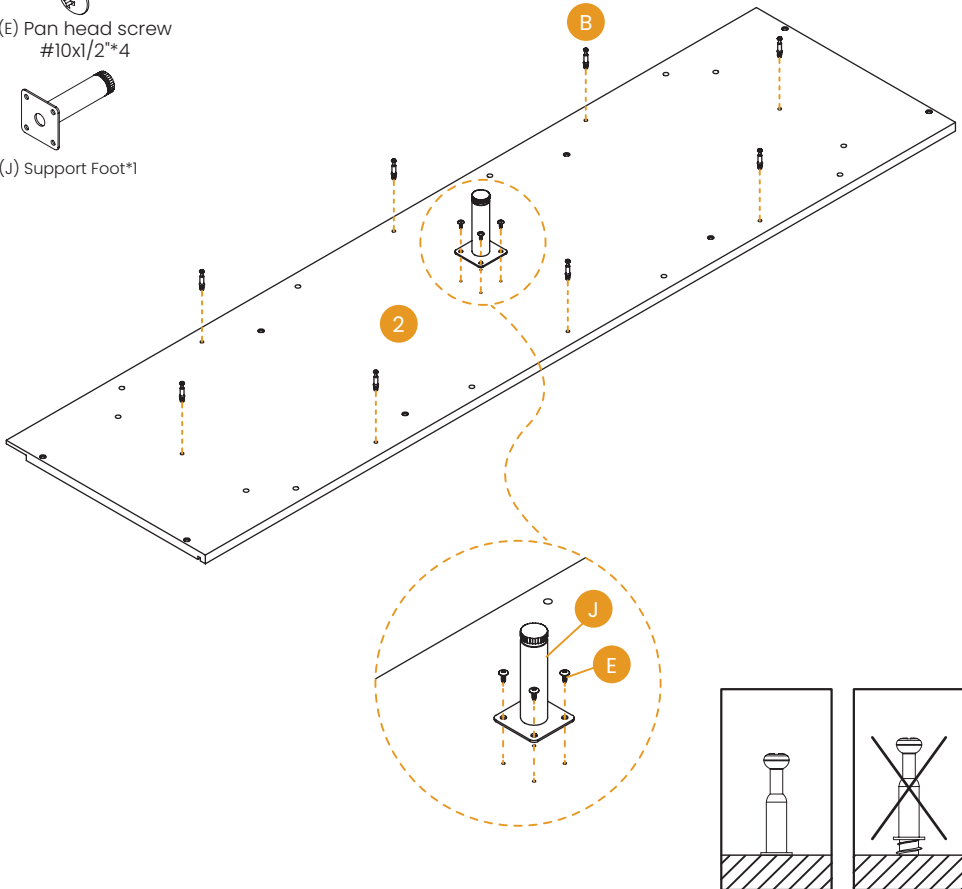

ASSEMBLY INSTRUCTIONS

STEP 2 Insert Wood Dowels Into Base Side Trims (#9) And Base Front Trims (#10) Per Diagram.

Note: Never Place Wood Dowels In Cam Lock Holes.

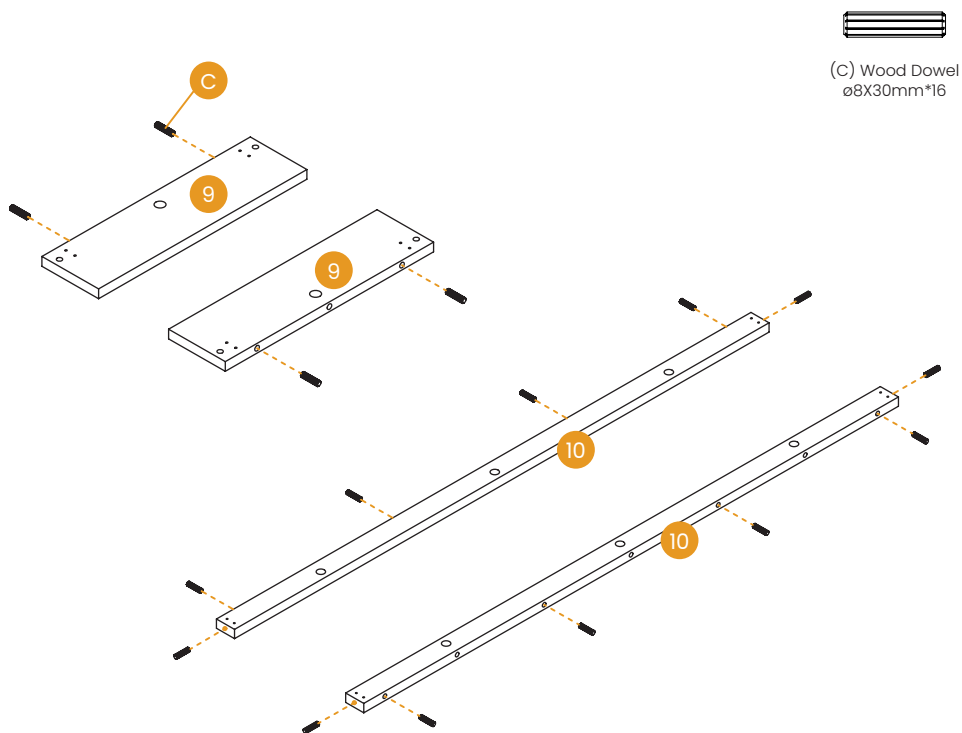

ASSEMBLY INSTRUCTIONS

STEP 3 Attach Four Hole Corner Code To Both Ends Of Base Front Trims (#10).

Note: Install On Surfaces With Cam Lock Holes.



(E) Pan Head Screw
#10x1/2*8



(F) Four Hole Corner
Code*4

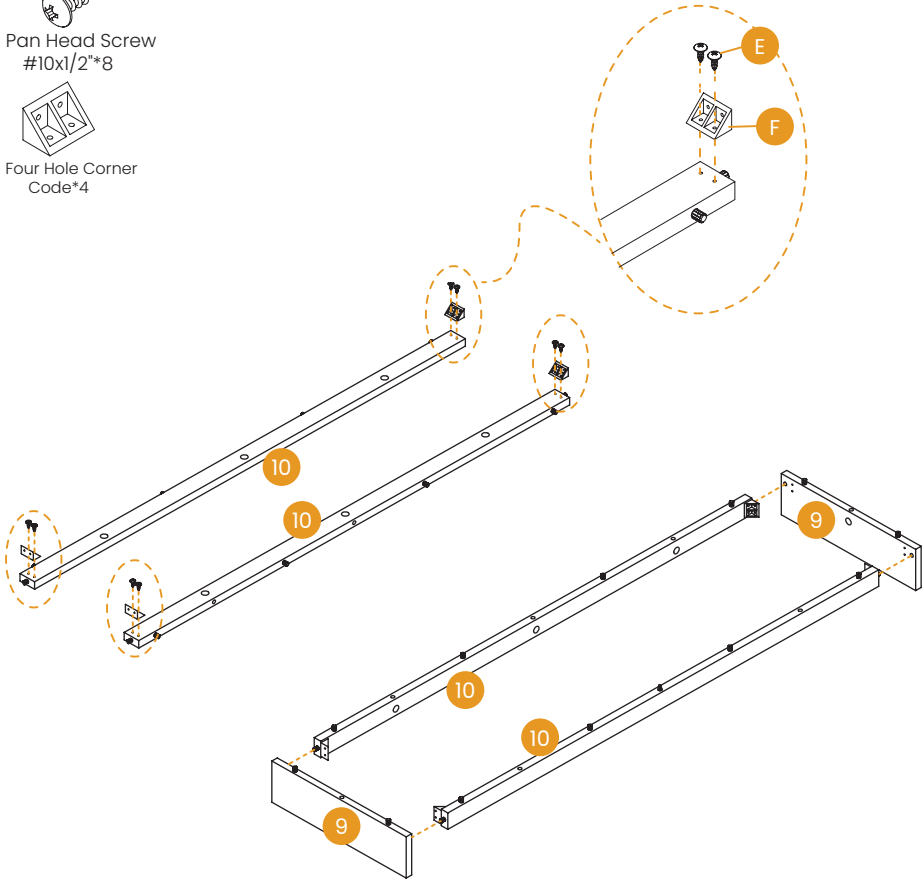

ASSEMBLY INSTRUCTIONS**STEP 4** Assemble Trims #9/10 Into Rectangular Frame.

Notes:

1. Cam-Hole Sides Of Trims #10 Face Inward.
2. All Wood Dowel-Embedded Edges Orient Upward.

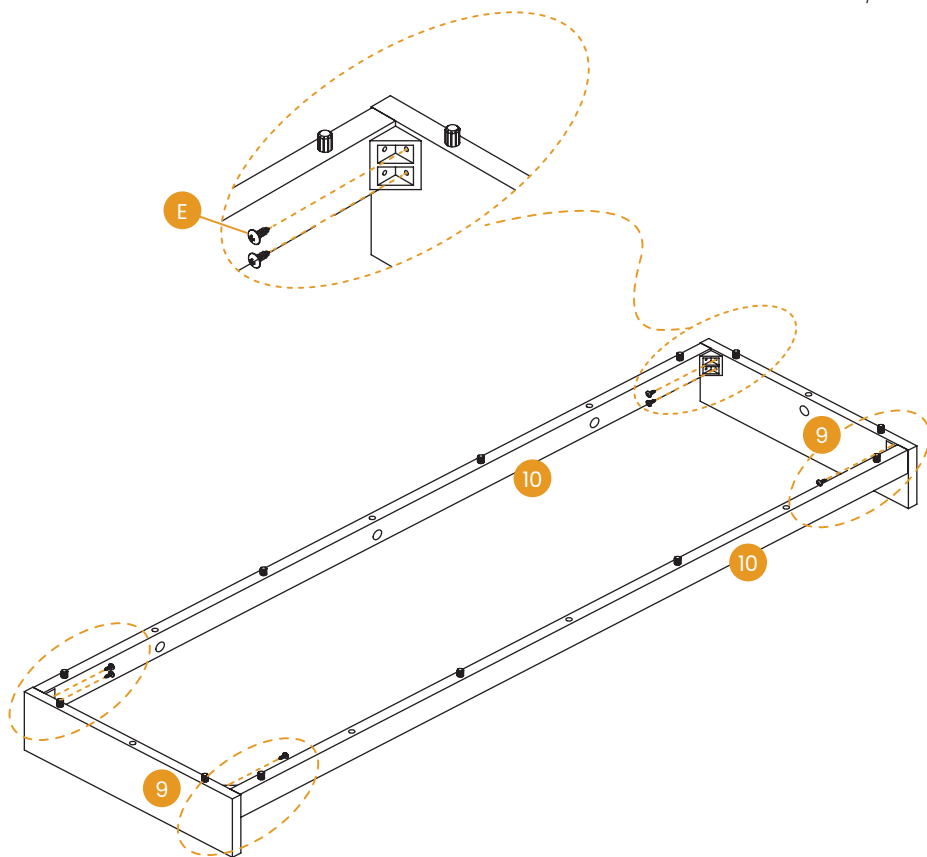
(E) Pan Head Screw
#10x1/2"x8

ASSEMBLY INSTRUCTIONS

STEP 5 Secure Frame To Base Panel (#2) Using 8X Large Hidden Cams (A)
Method: Engage Cams Into Pre-Aligned Cam Lock Holes.



(A) Large Hidden Cam*8

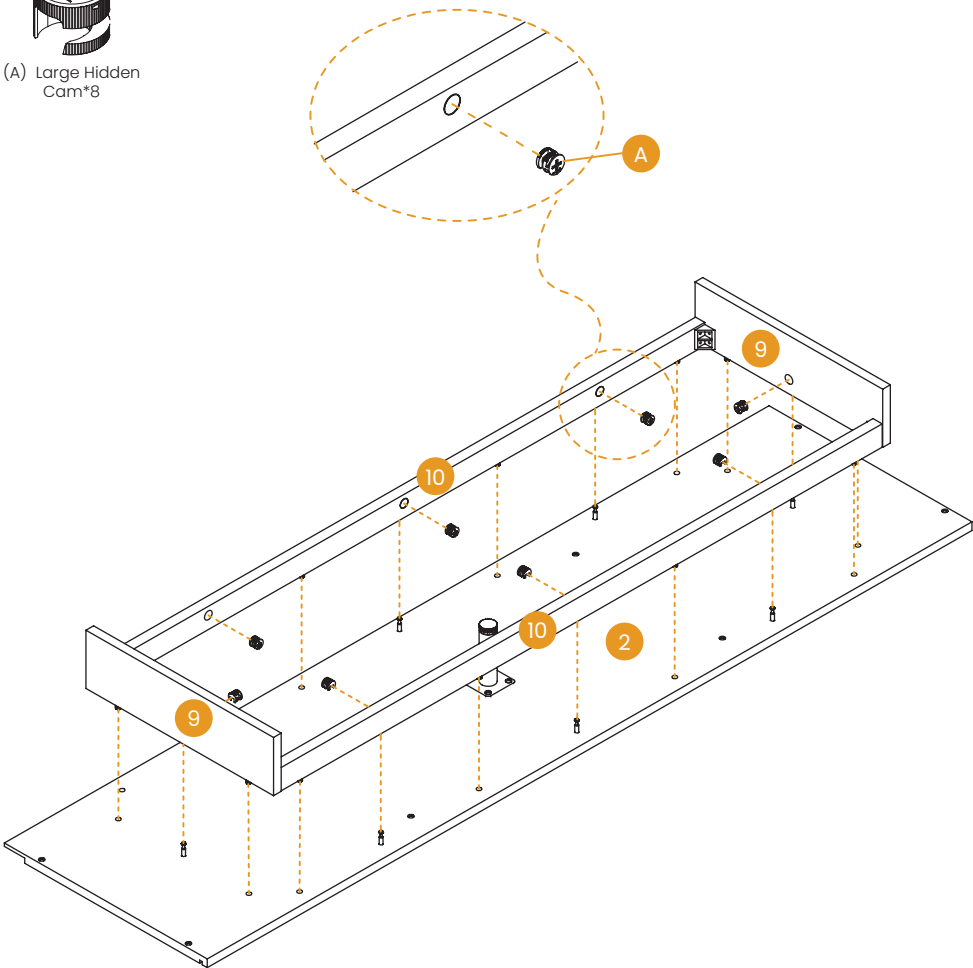

ASSEMBLY INSTRUCTIONS

- STEP 6** Insert 2X Wood Dowels At Both Ends Of Left/Right Internal Vertical Panels (#5/6).
Note: Cam Lock Holes Remain Empty.



(C) Wood Dowel
ø8X30mm*8

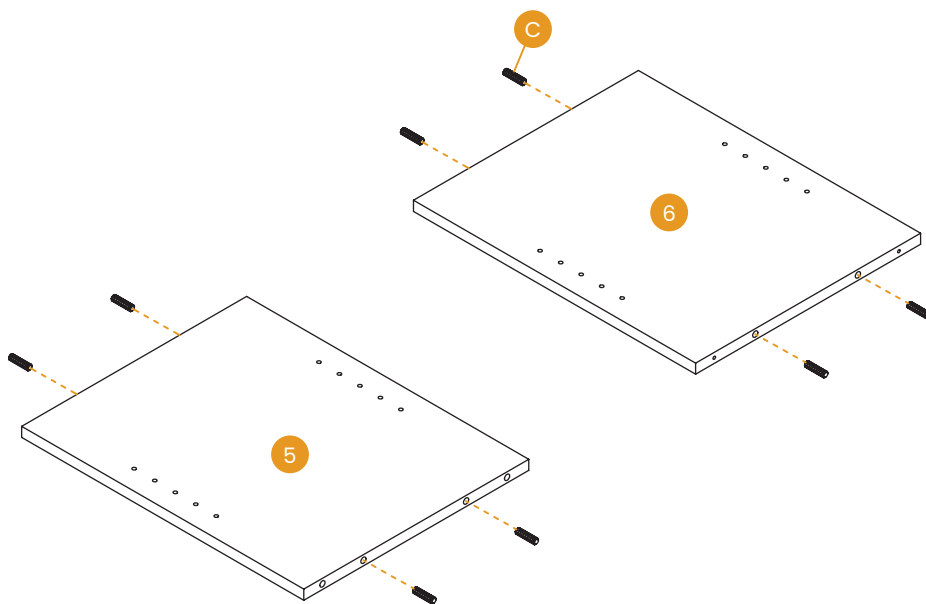

ASSEMBLY INSTRUCTIONS

STEP 7 Install 2X Wood Dowels At Both Ends Of Left/Right Vertical Panels (#3/4).

Note: Keep Cam Lock Holes Clear.



(C) Wood Dowel
ø8X30mm*8

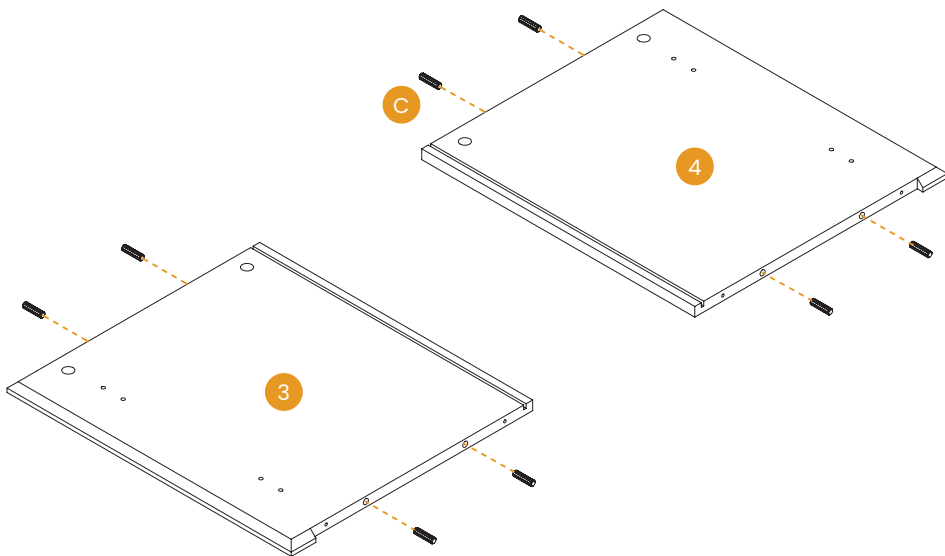

ASSEMBLY INSTRUCTIONS

STEP 8 Mount Panels #3/4/5/6 To Assembly Using Self-Tapping Screws (H).

Notes:

1.Align Grooves On Panels #2/3/4.

2.Position Internal Panels #5/6 With Raw Edges Toward Panel #2'S Grooves.



(H) Flat Head Screw
#10X1-1/2"X8

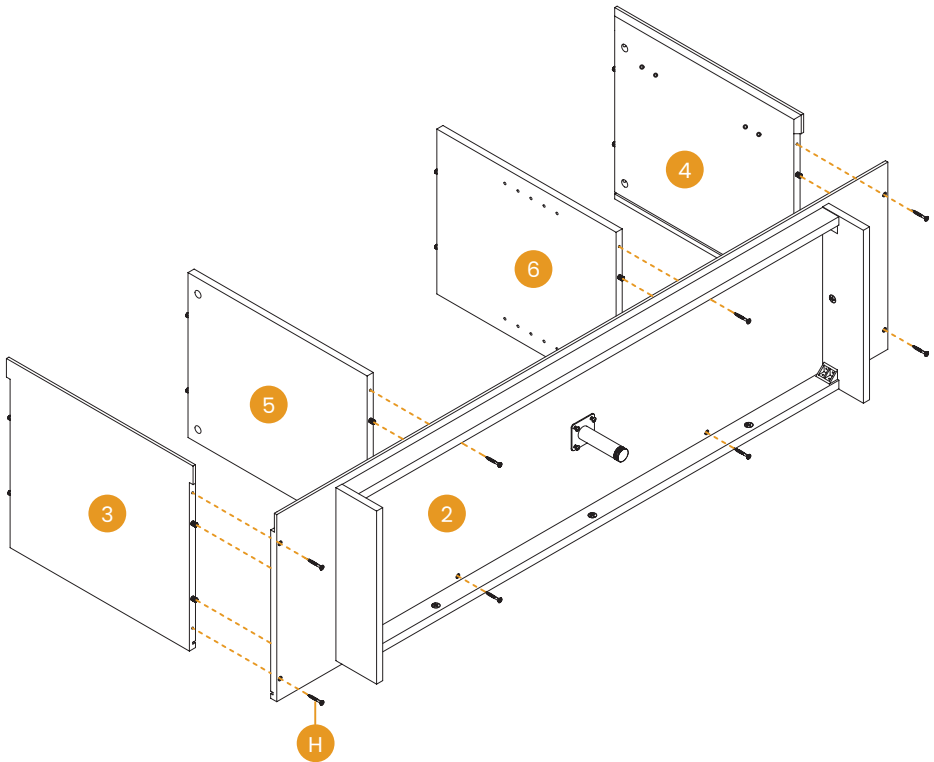

ASSEMBLY INSTRUCTIONS

STEP 9 Stand Assembly Upright, Unfold Back Panel (#8) Into Grooves.

Notes:

1. Adhesive Side Faces Outward.
2. Notched Edge Faces Upward.

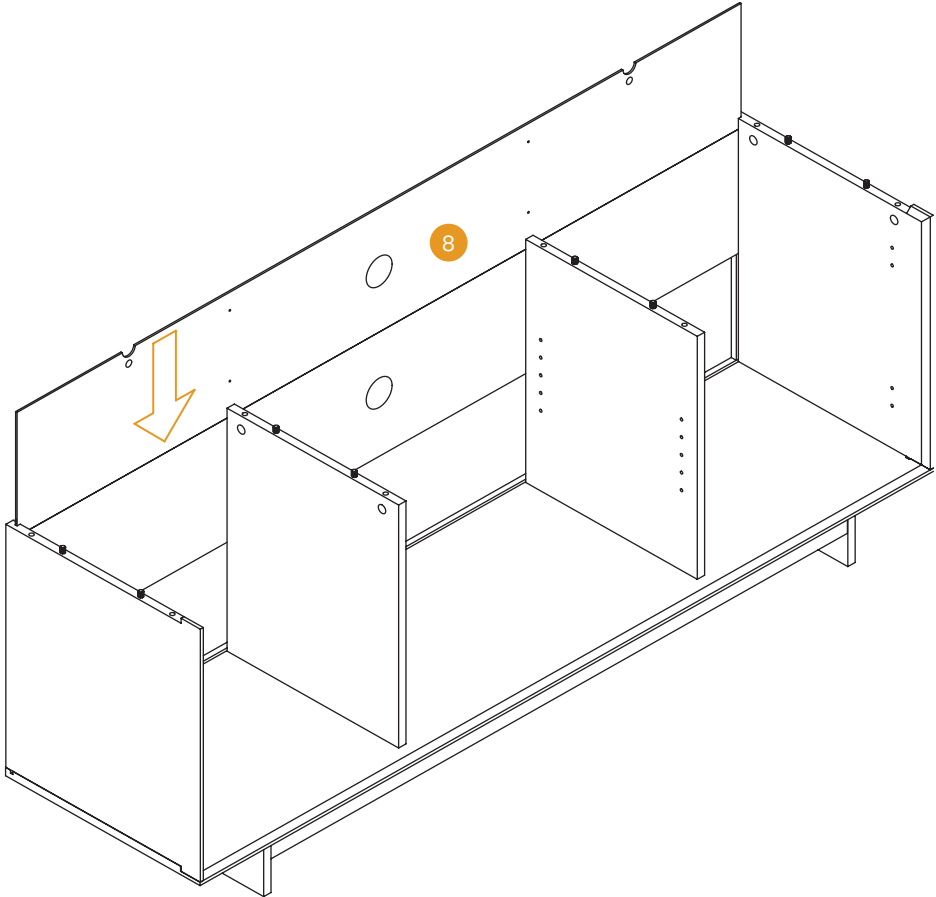

ASSEMBLY INSTRUCTIONS

STEP 10 Install 8X Cam Screws (B) And 2X Wall Brackets (L) On Top Panel (#1).

Note: Secure L'S Right-Angle Edge Flush With Grooved Side.

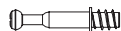
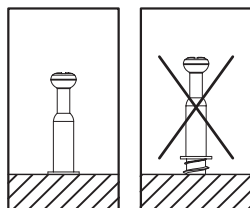

(B) Cam Screw*8



(E) Pan Head Screw #10x1/2"*2

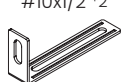

(L) Wall Brackets*2

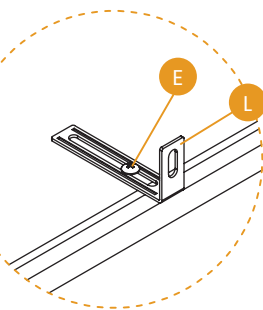
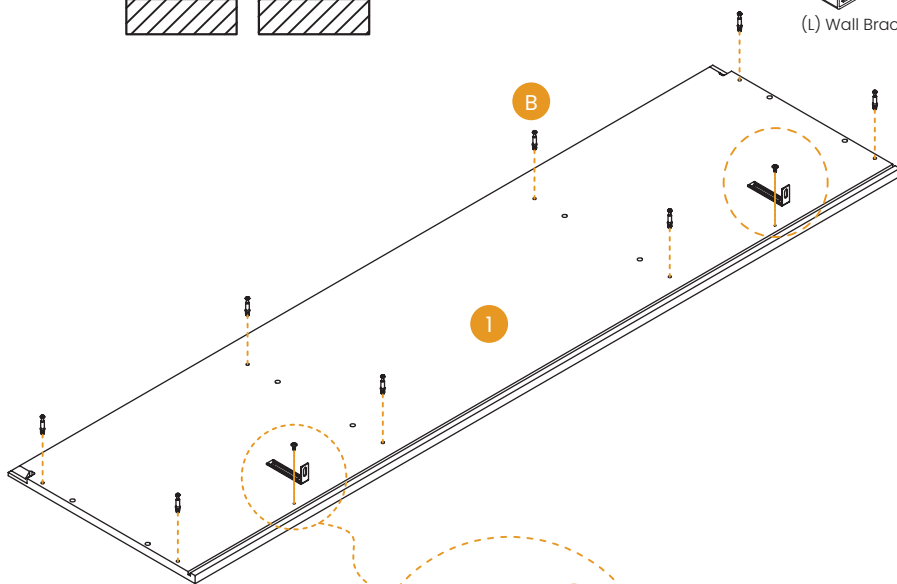

Align the iron plate with the top plate

ASSEMBLY INSTRUCTIONS

STEP 11 Mount Top Panel (#1) To Cabinet Body Using 8X Large Hidden Cams (A).
Note: Groove Must Engage Back Panel (#8).



(A) Large Hidden Cam*8

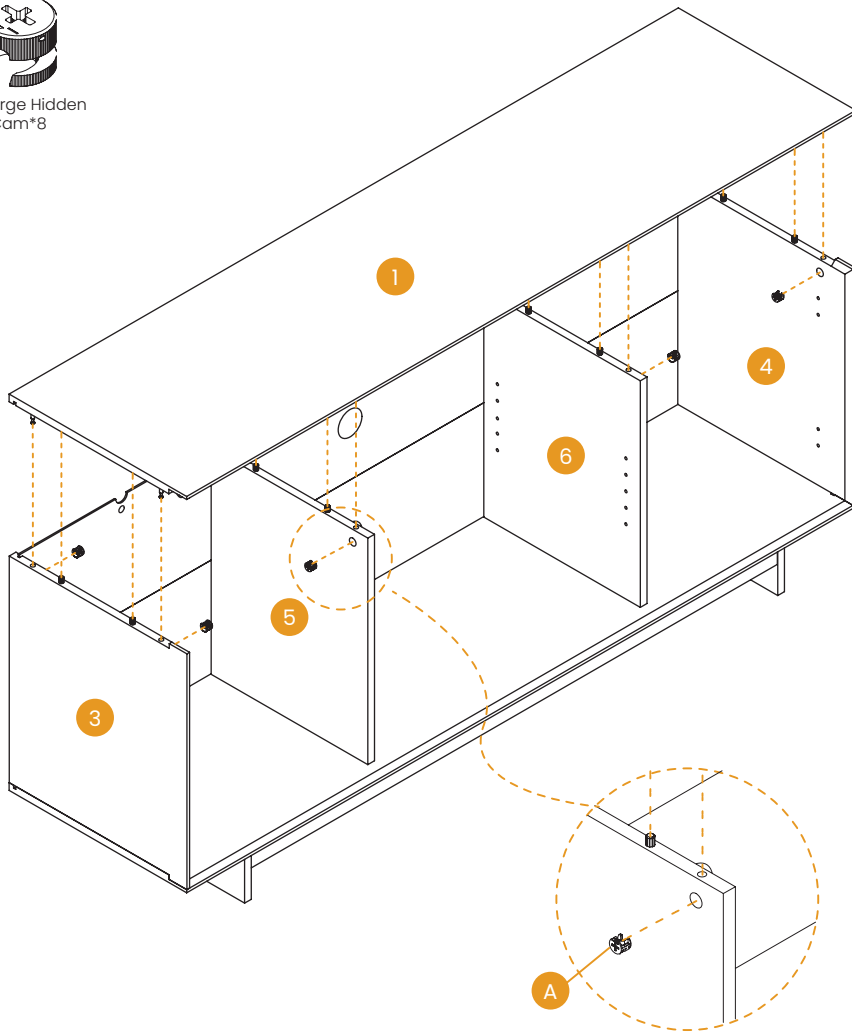

ASSEMBLY INSTRUCTIONS**STEP 12** Insert Shelf Pins And Position Shelf Panel (#7).

Note: Banded Edge Faces Outward.



(K) Shelf Pin
ø4.8x25mm *4

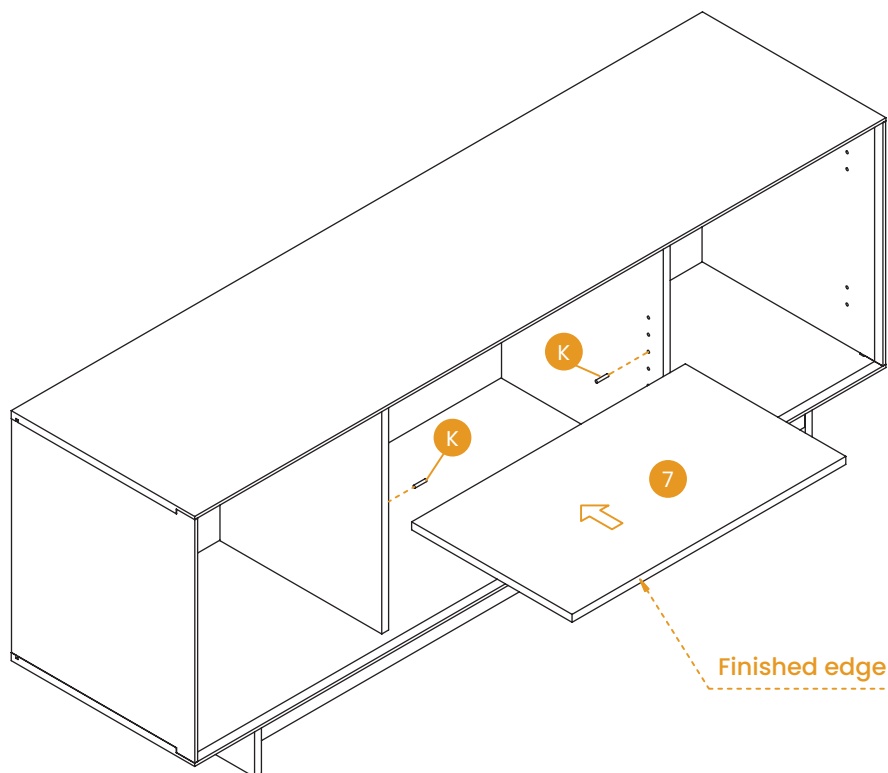

ASSEMBLY INSTRUCTIONS

STEP 13 Attach Hinges (G) To Left/Right Cabinet Doors (#11/12).



(G) Large Bend Door Hinge*4



(Q) Flat Head Screw
#8*5/8" *8

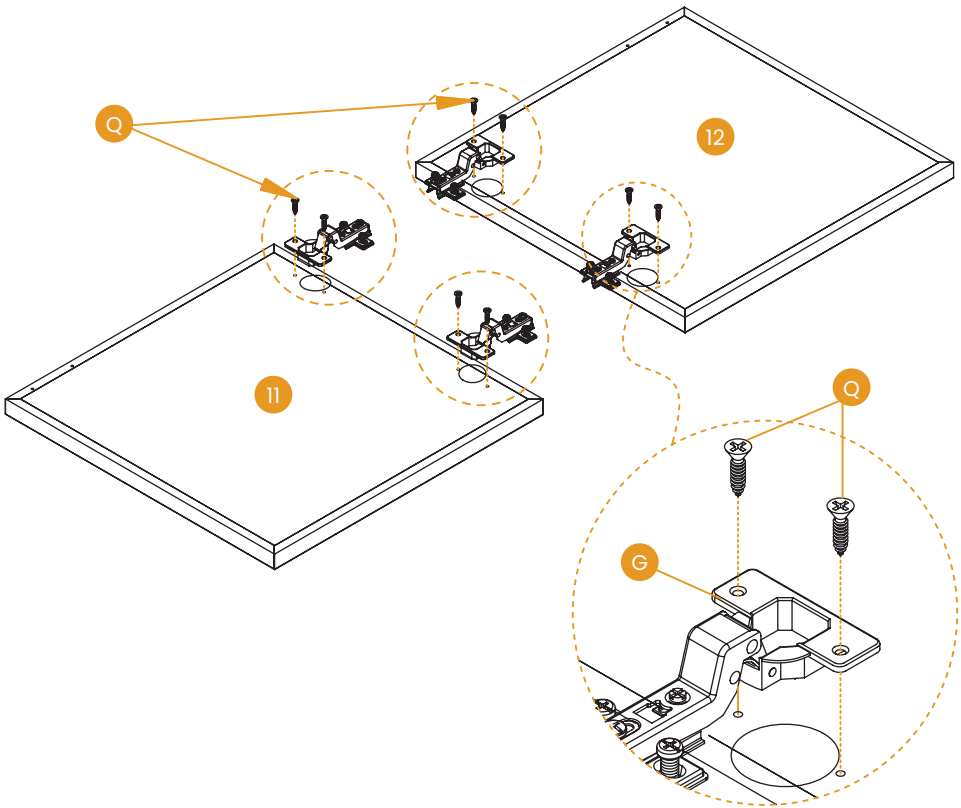

ASSEMBLY INSTRUCTIONS**STEP 14** Mount Doors Using Hinge-Integrated Screws.**Notes:**

1.Tighten Each Screw To 30% Engagement

2.Progress To 50% → 80% → Full Tightening Sequentially

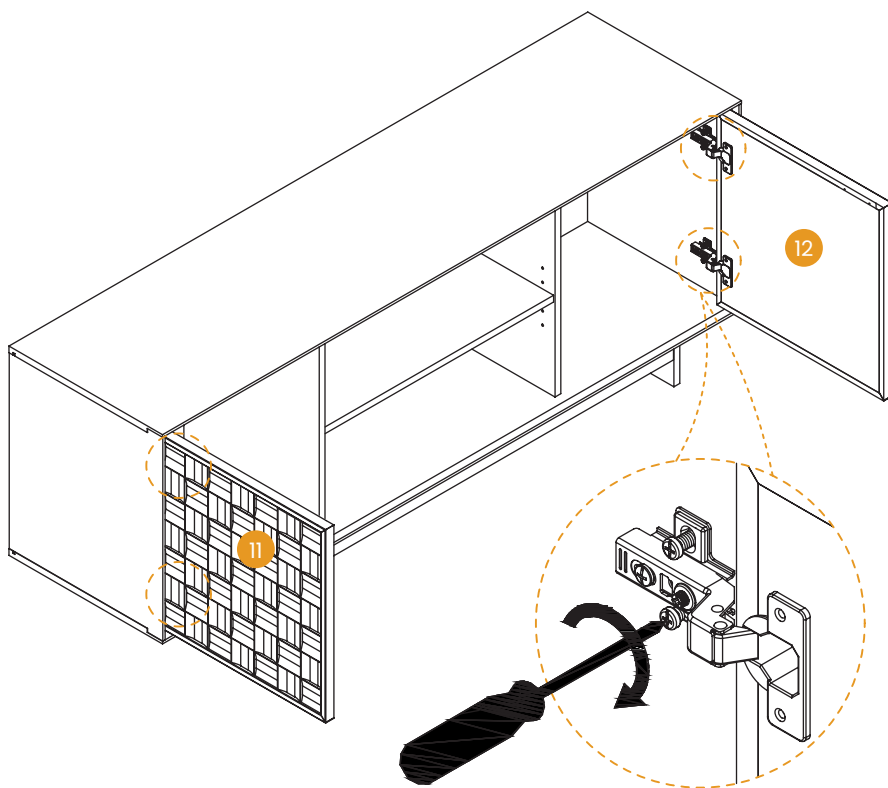

ASSEMBLY INSTRUCTIONS(HOW TO ADJUST THE HINGE)

TO ADJUST YOUR DOORS TO MAKE THE GAPS MORE EVEN (OPTIONAL).

STEP 1

Open the door.

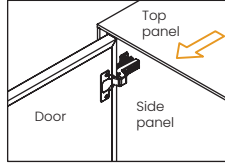

STEP 2

Adjust the door panel to be flush with side panel and top panel edge.
Loosen the screw indicated a little, adjust the hinge to right position (see step 2a & 2b), then tighten the screw.

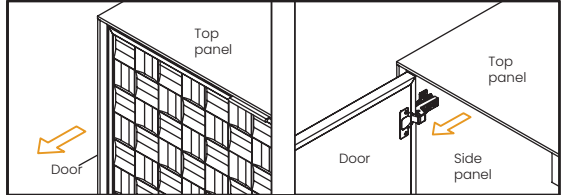
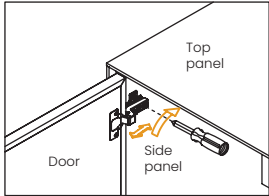

STEP 2a MOVE DOOR OUT Pull the hinge forward a little.

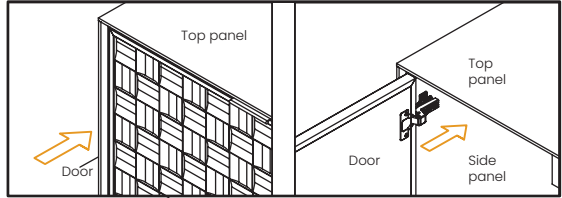

STEP 2b MOVE DOOR IN Push the hinge back a little.

STEP 3

Adjust the gap between door panel and side panel.
Loosen or tighten the screw indicated a little to adjust the gap between the door panels, adjust the hinge to right position (see step 3a & 3b).

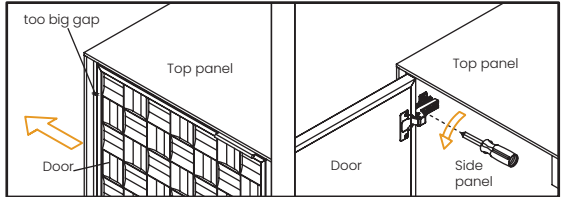
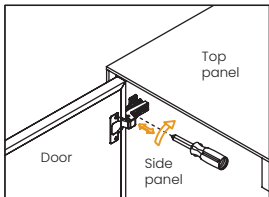

STEP 3a MOVE DOOR LEFT Turn the screw clockwise a little as shown to make the gap small.

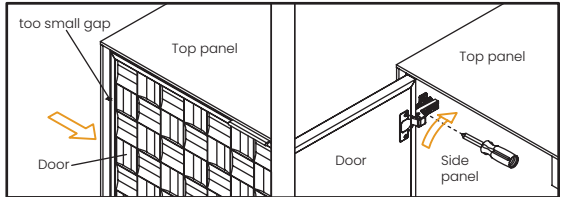

STEP 3b MOVE DOOR RIGHT Turn the screw counterclockwise a little as shown to make the gap big.

ASSEMBLY INSTRUCTIONS

STEP 15 Install Door Handles (I).

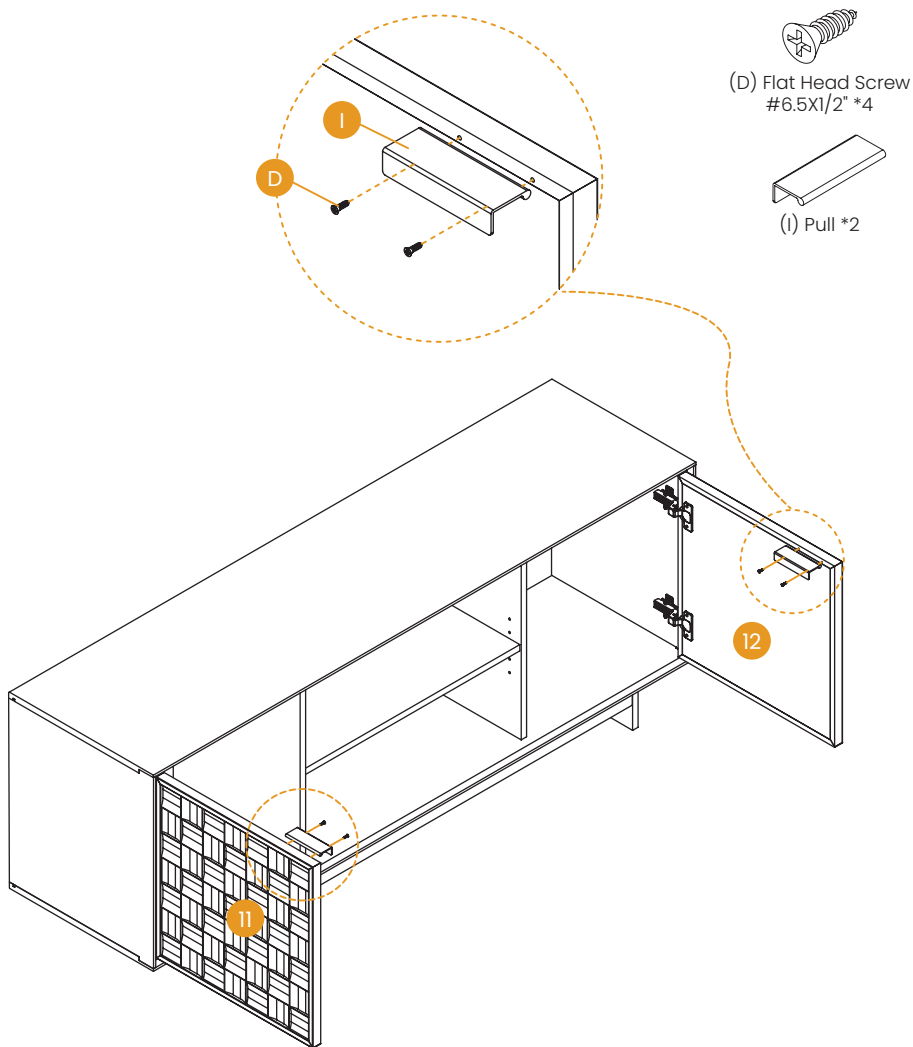

ASSEMBLY INSTRUCTIONS

STEP 16 Secure With 8X Back Plate Nails (E) And 8X Back Connectors (P).

Note: Engage Connectors Into Back Panel Gaps Before Tightening.

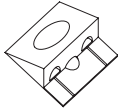

(O) Flat Head Screw
Back #6*5/8" *8



(P) Back
Connector*8

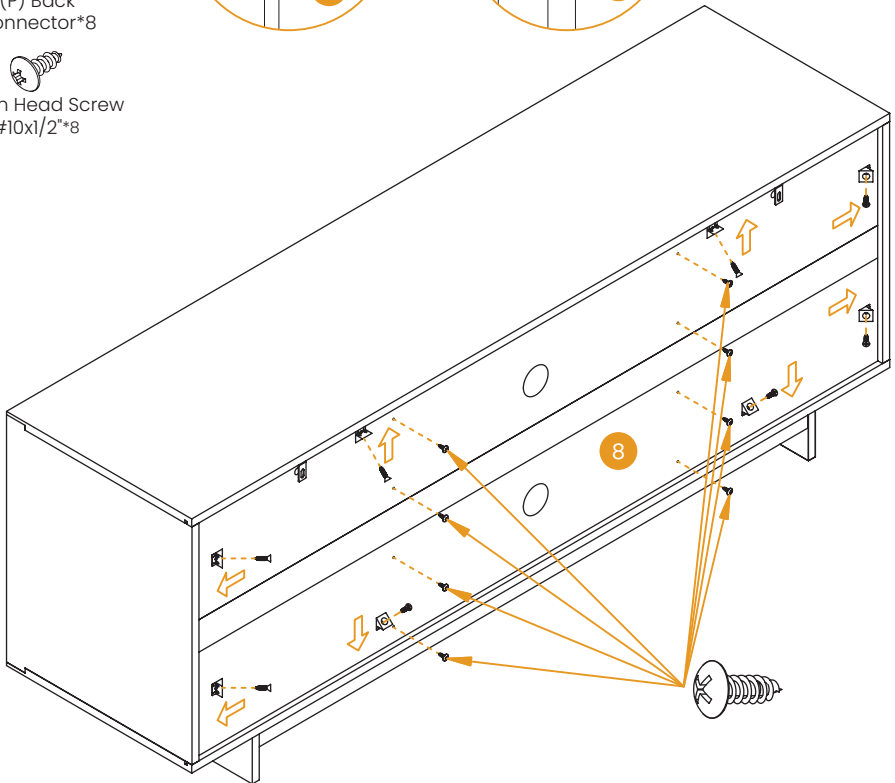
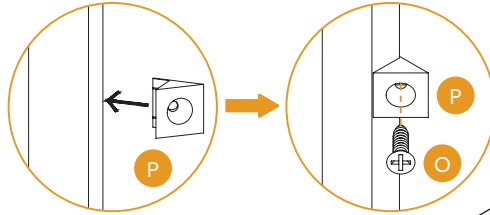

(E) Pan Head Screw
#10x1/2"*8

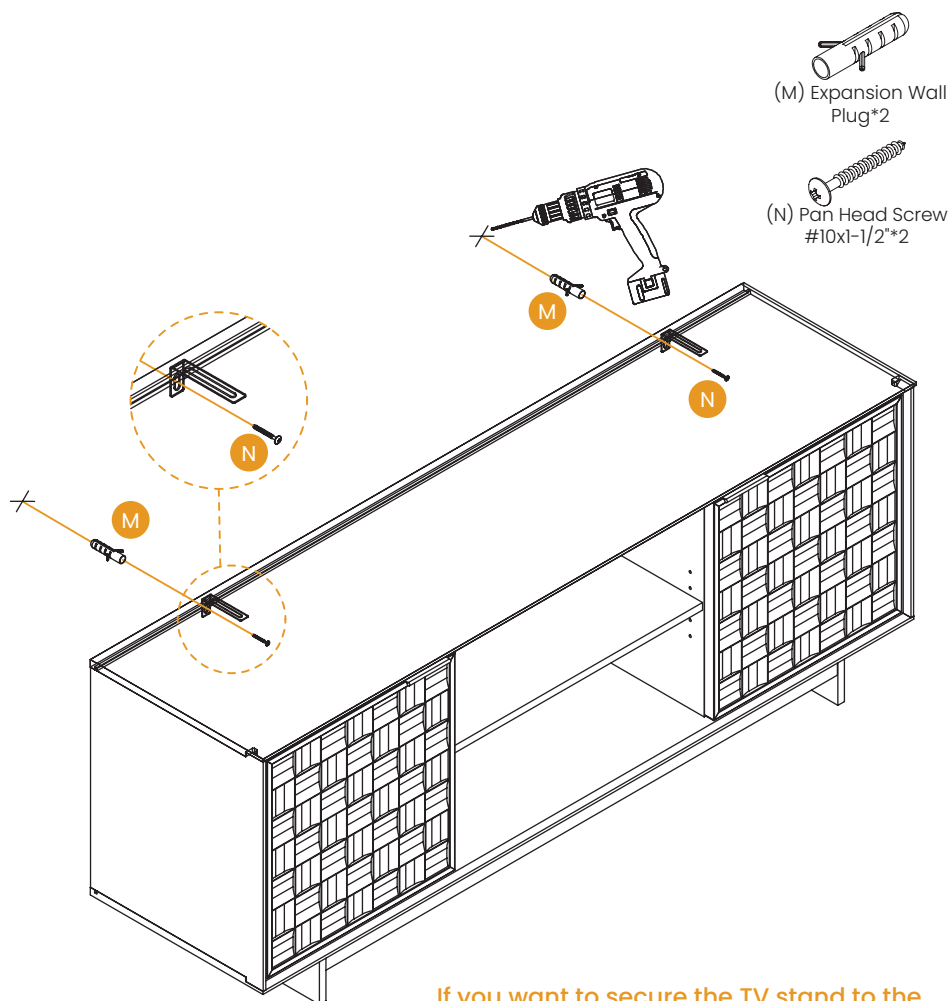

ASSEMBLY INSTRUCTIONS**STEP 17** Safety Upgrade: Anchor Tv Cabinet To Wall Using Provided Hardware.

If you want to secure the TV stand to the wall, please follow this step.

LIMITED WARRANTY

COLAMY promises to repair or replace any COLAMY product that is found to be defective in material or workmanship within one year from the date of original purchase, as long as you, the original purchaser, still own it. This is your sole and exclusive remedy under this warranty, subject to the provisions outlined below.

EXCLUSIONS

This warranty does not apply to, and no other warranty applies to:

- Normal wear and tear, which is to be expected over the course of ownership.
- Misuse, abuse, or excessive use of the product.
- Modifications or attachments to the product that are not approved by COLAMY.
- Products that were not installed, used, or maintained in accordance with the product instructions and warnings.
- Products used for rental purposes or unauthorized retail activities.

RETURN POLICY

We offer a 30-day return policy, meaning that all products purchased through this website may be returned to us within that timeframe. You must contact us within 30 days of receiving the product(s), and they must be returned to us without any undue delays.

CONDITIONS:

- Returned products must be in the same condition as received and returned in their original packaging.
- If the product is not faulty (i.e., if you change your mind or are unhappy with the product for another reason), you are responsible for the cost of return shipping. You must ensure the package arrives safely to us, so we recommend using a courier service that offers tracking.
- If the product is faulty when received, please contact us, and we will assist you with the return, covering the shipping costs in this case.

LIMITED WARRANTY

- We reserve the right to offer partial refunds for returned products that are not in unused condition, are damaged, or have missing parts not due to our error.

HOW RETURNS WORK

To request a return, please fill out the contact form on our website and attach a copy of your invoice as proof of purchase, along with the reason for the return.

We will provide the return address for the product as soon as possible. Once the returned product is received and inspected, we will provide a specific resolution.

If the return is approved, the refund amount will be automatically credited to your original payment method.

MAINTENANCE INSTRUCTIONS



Dust and clean up spills immediately using a clean, non-colored, lint-free cloth.



For indoor use only. Do not place the furniture outside.



Do not place hot items directly on the furniture surface without using a protective barrier.



Do not place furniture near heating or cooling vents (keep at least 3 feet away)



Do not place furniture in direct sunlight.

DIAGRAMA EXPLOTADO TÉCNICO

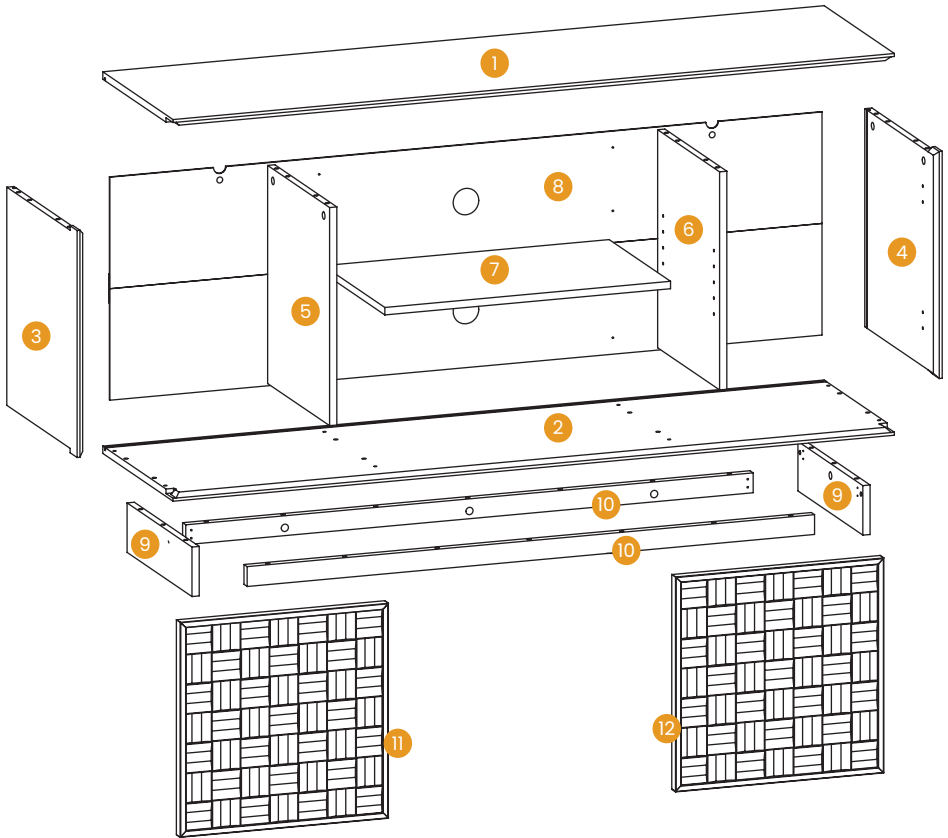

INVENTARIO DE COMPONENTES DEL PANEL

POR FAVOR, ASEGÚRESE DE QUE TODAS LAS PIEZAS ESTÉN INCLUIDAS.

¿FALTAN PIEZAS?
support@colamyhome.com

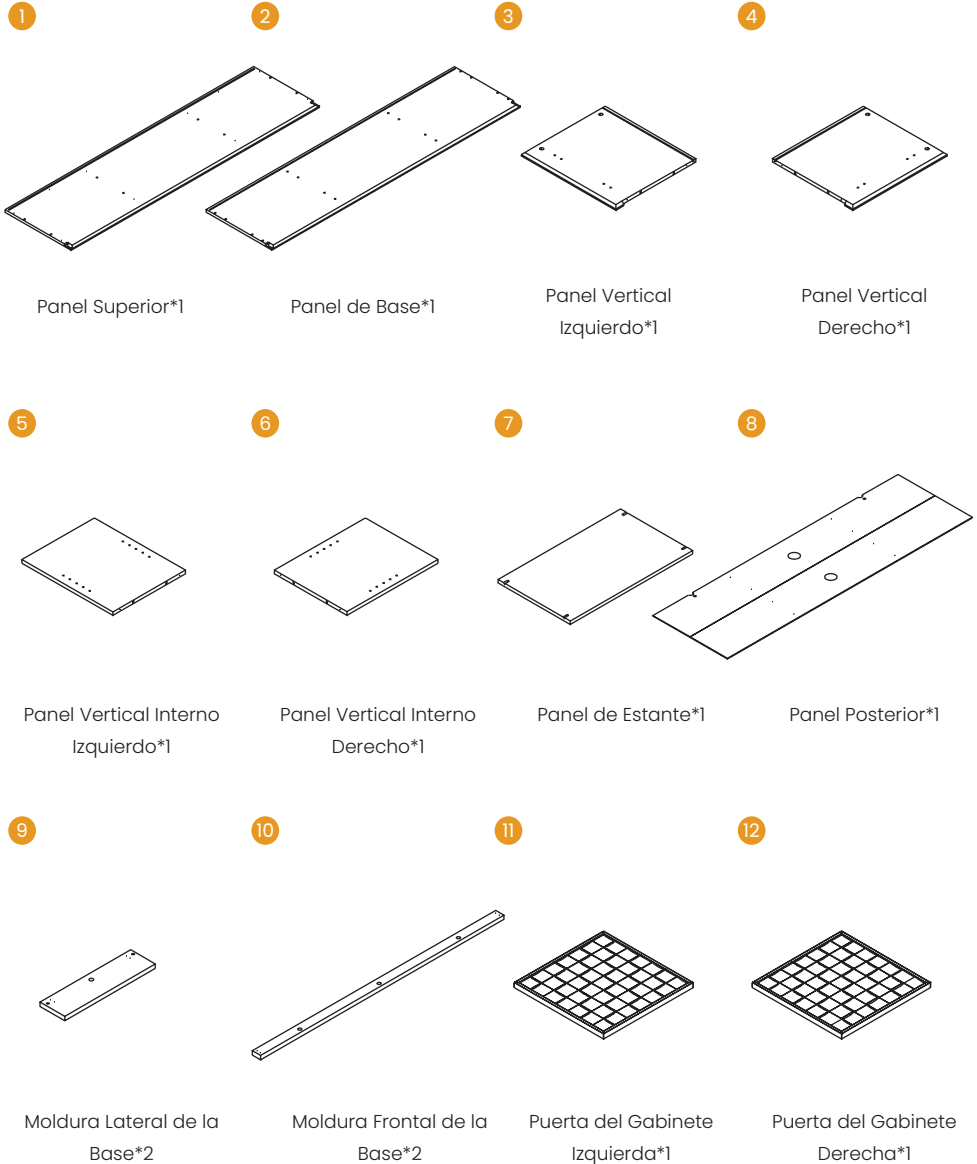

INVENTARIO DE COMPONENTES DE FERRETERÍA

POR FAVOR, ASEGÚRESE DE QUE TODAS LAS PIEZAS ESTÉN INCLUIDAS.

¿FALTAN PIEZAS?
support@colamyhome.com

A



Conector
excéntrico grande
oculto*16(+3)

B

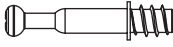

Tornillo
para conector
excéntrico *16(+3)

C



Espiga de madera
ø8x30mm*32(+5)

D



Tornillo de
cabeza plana
#6.5x1/2" *4(+1)

E



Tornillo de
cabeza redonda
#10x1/2"*30(+5)

F



Escuadra de
cuatro orificios*4

G



Bisagra de puerta
grande*4

H



Tornillo de
cabeza plana
#10x1-1/2"*8(+2)

I

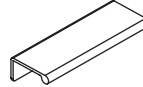

Tirador*2

J

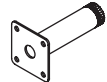

Patas de soporte*1

K



Perno para estante
ø4.8x25mm *4(+1)

L

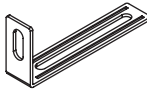

Soportes de
pared*2

M



Taco de
expansión*2

N

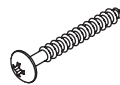

Tornillo de
cabeza redonda
#10x1-1/2"*2

O

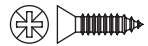

Tornillo de cabeza
plana posterior
#6*5/8" *8(+2)

P



Conector
posterior*8(+2)

Q

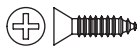

Tornillo de cabeza
plana#8*5/8" *8(+2)

ANTES DE COMENZAR, ALGUNOS CONSEJOS:



Contar con un amigo que ayude
facilita mucho el montaje



Tenga en cuenta la información de
seguridad importante

INSTRUCCIONES DE MONTAJE

Importante:

1. Antes de ensamblar, ordene todos los paneles y herrajes en secuencia y verifique las cantidades.
2. Si las uniones con **ESPIGAS DE MADERA** quedan flojas, aplique adhesivo para madera (provisto por el cliente) para mejorar la resistencia de unión.
3. Instale los **CONECTORES EXCÉNTRICOS** y sus **TORNILLOS** según el método que se muestra en el diagrama a continuación.

Ajuste el **TORNILLO DEL CONECTOR EXCÉNTRICO** hasta que las roscas ya no sean visibles

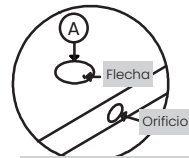
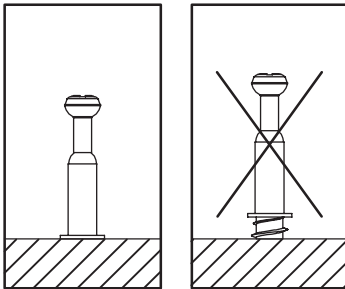

La flecha del **CONECTOR EXCÉNTRICO OCULTO** debe apuntar hacia el orificio en el borde del tablero.

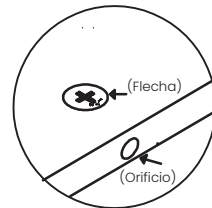
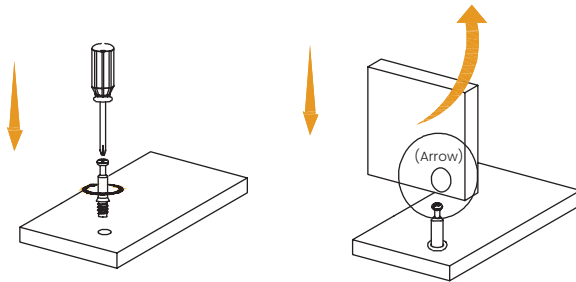

La flecha del **CONECTOR EXCÉNTRICO OCULTO** debe apuntar hacia el orificio en el borde del tablero.

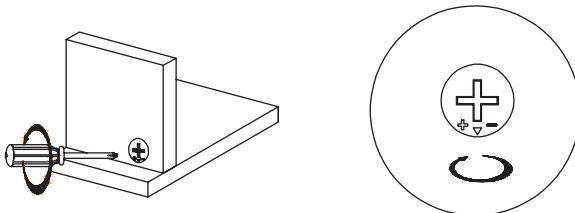

INSTRUCCIONES DE MONTAJE

PASO 1 Instale la pata de soporte en el lado sin ranura del panel base (#2) y fíjela con 8 tornillos para conector excéntrico.

Notas:

1. Ajuste la altura mediante el mecanismo de tornillo de la pata de soporte.

2. Evite insertar tornillos para conector excéntrico en los orificios pretaladrados para espigas de madera.



(B) Tornillo para conector excéntrico*8



(E) Tornillo de cabeza redonda #10x1/2"*4

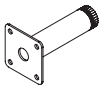

(J) Pata de soporte*1

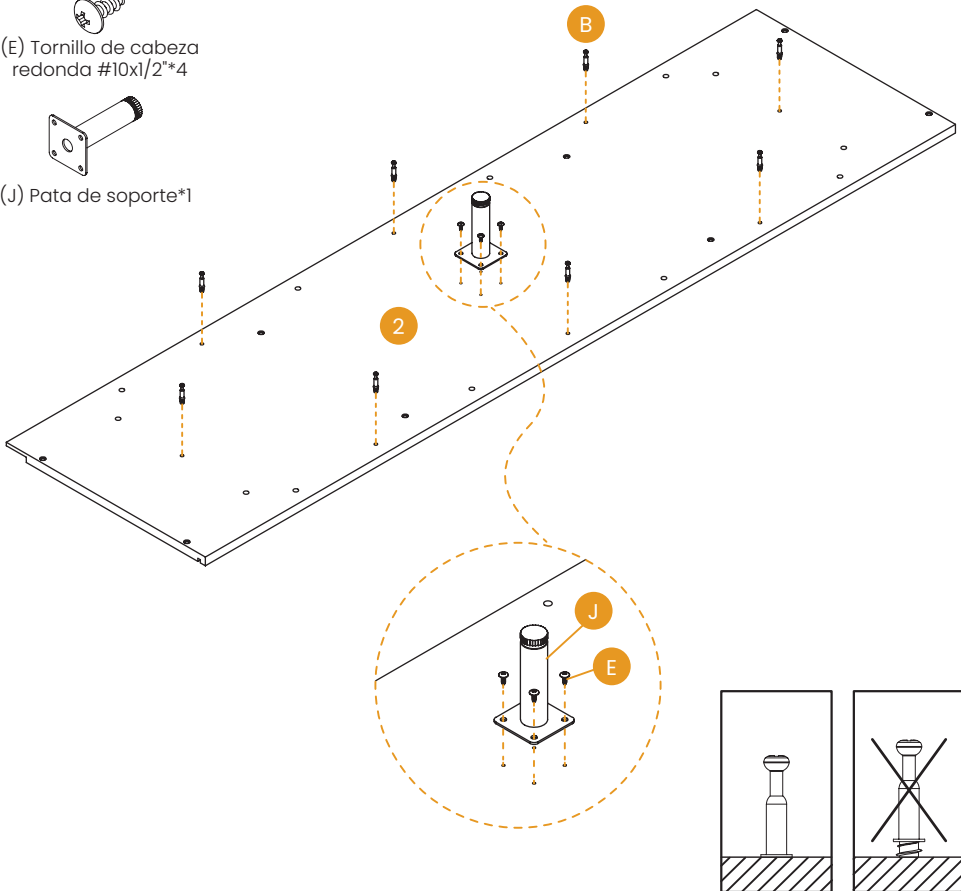

INSTRUCCIONES DE MONTAJE

PASO 2 Inserte las espigas de madera en las molduras laterales de la base (#9) y en las molduras frontales de la base (#10) según el diagrama.

Nota: Nunca coloque espigas de madera en los orificios para conectores excéntricos

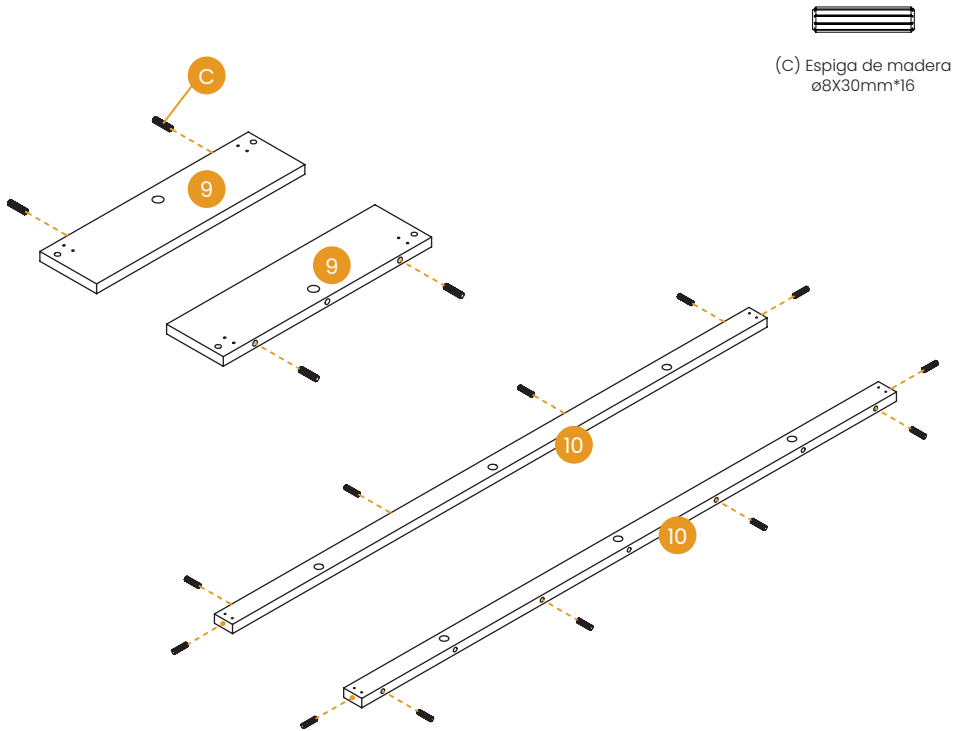

INSTRUCCIONES DE MONTAJE

PASO 3 Fije las escuadras de cuatro orificios en ambos extremos de las molduras frontales de la base (#10).

Nota: Instale sobre superficies con orificios para conectores excéntricos.



(E) Tornillo de cabeza redonda #10x1/2*8



(F) Escuadra de cuatro orificios*4

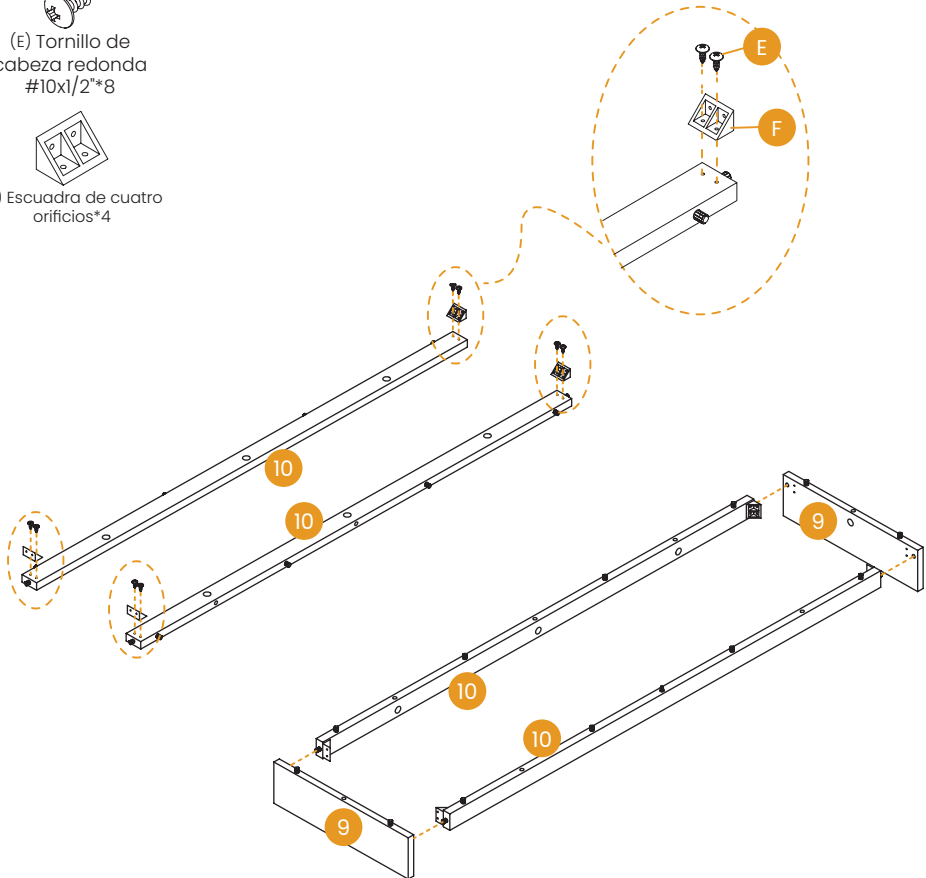

INSTRUCCIONES DE MONTAJE

PASO 4 Ensamble las molduras #9/10 formando un marco rectangular.

Notas:

1. Los lados con orificios para conectores excéntricos de las molduras #10 deben mirar hacia el interior.
2. Todos los bordes con espigas de madera deben orientarse hacia arriba.

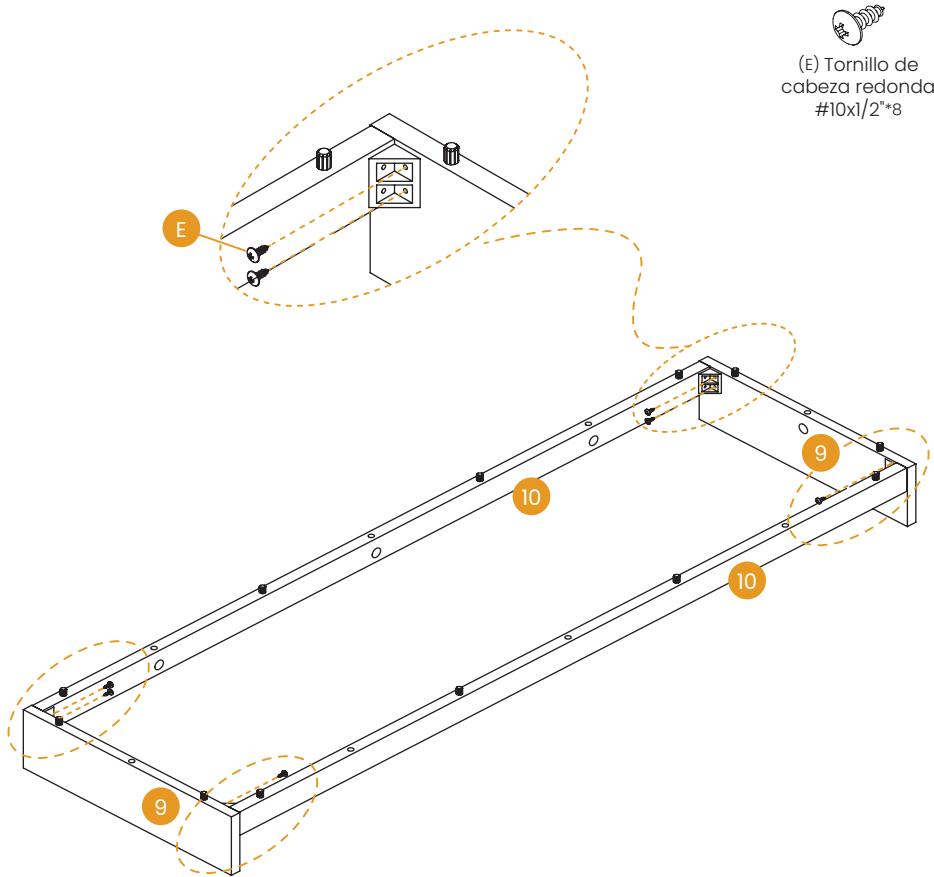

(E) Tornillo de
cabeza redonda
#10x1/2"x8

INSTRUCCIONES DE MONTAJE

PASO 5 Fije el marco al panel base (#2) usando 8 conectores excéntricos grandes ocultos (A)

Método: Inserte los conectores excéntricos en los orificios para conectores previamente alineados.



(A) Conector excéntrico grande oculto*8

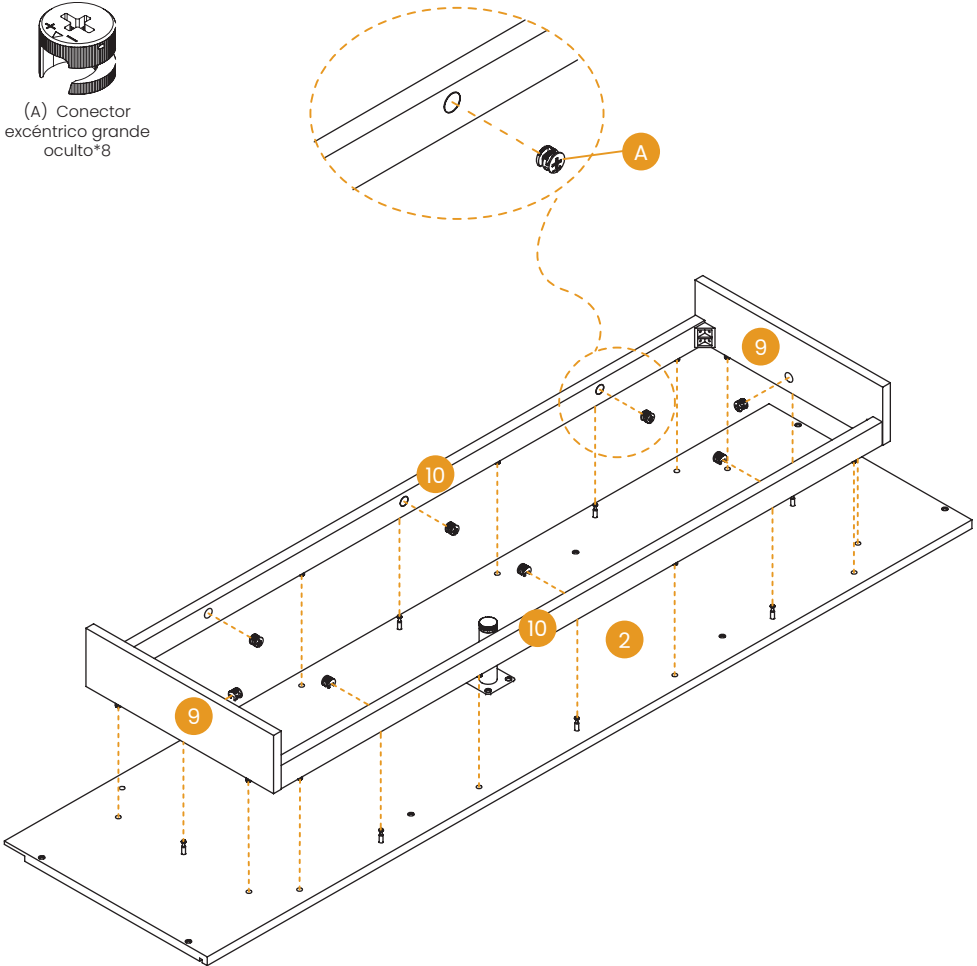

INSTRUCCIONES DE MONTAJE

PASO 6 Inserte 2 espigas de madera en ambos extremos de los paneles verticales internos izquierdo y derecho (#5/6).

Nota: Los orificios para conectores excéntricos deben permanecer vacíos.



(C) Espiga de madera
ø8x30mm*8

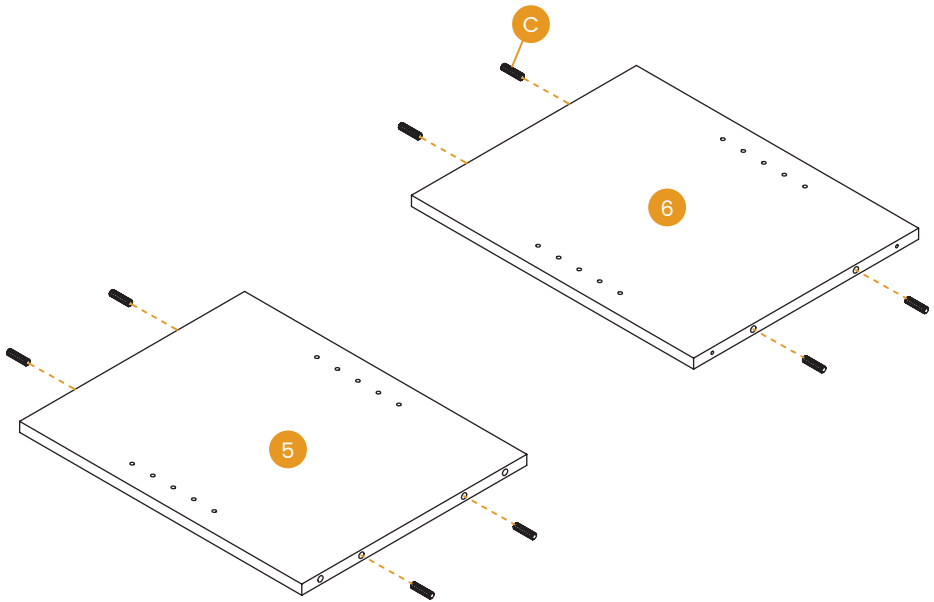

INSTRUCCIONES DE MONTAJE

PASO 7 Instale 2 espigas de madera en ambos extremos de los paneles verticales izquierdo y derecho (#3/4).

Nota: Mantenga libres los orificios para conectores excéntricos.



(C) Espiga de madera
ø8X30mm*8

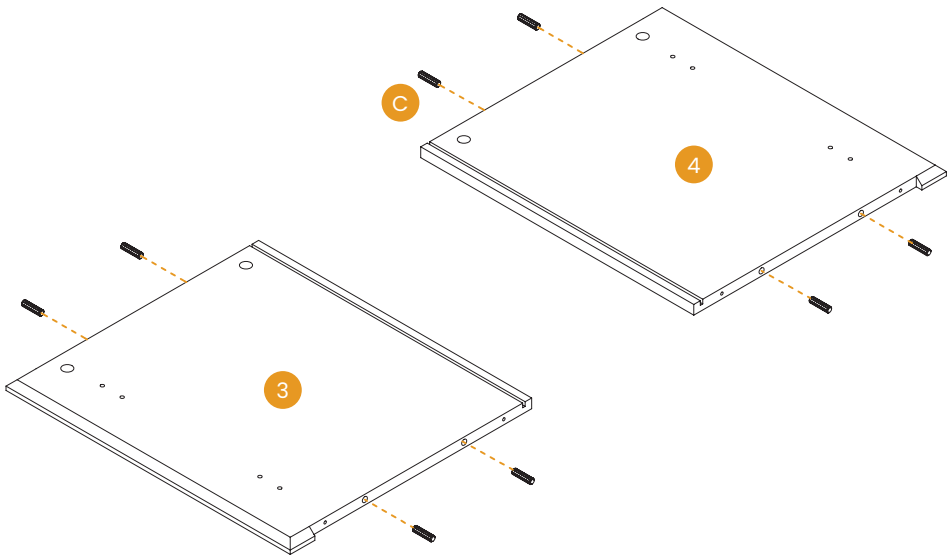

INSTRUCCIONES DE MONTAJE

PASO 8 Fije los paneles #3/4/5/6 al conjunto utilizando tornillos autorroscantes (H).

Notas:

1. Alinee las ranuras de los paneles #2/3/4.

2. Coloque los paneles internos #5/6 con los bordes sin acabado orientados hacia las ranuras del panel #2.



(H) Tornillo de cabeza plana #10x1-1/2*8

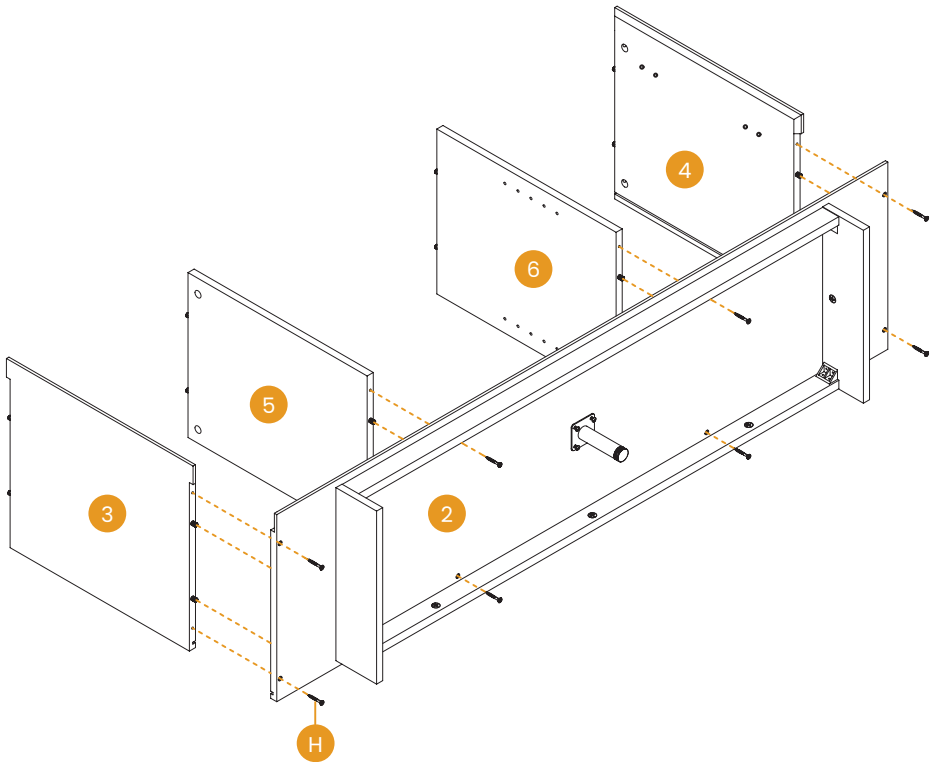

INSTRUCCIONES DE MONTAJE

PASO 9 Coloque el conjunto en posición vertical y despliegue el panel posterior (#8) insertándolo en las ranuras.

Notas:

- 1.El lado adhesivo debe mirar hacia afuera.
- 2.El borde con muesca debe mirar hacia arriba.

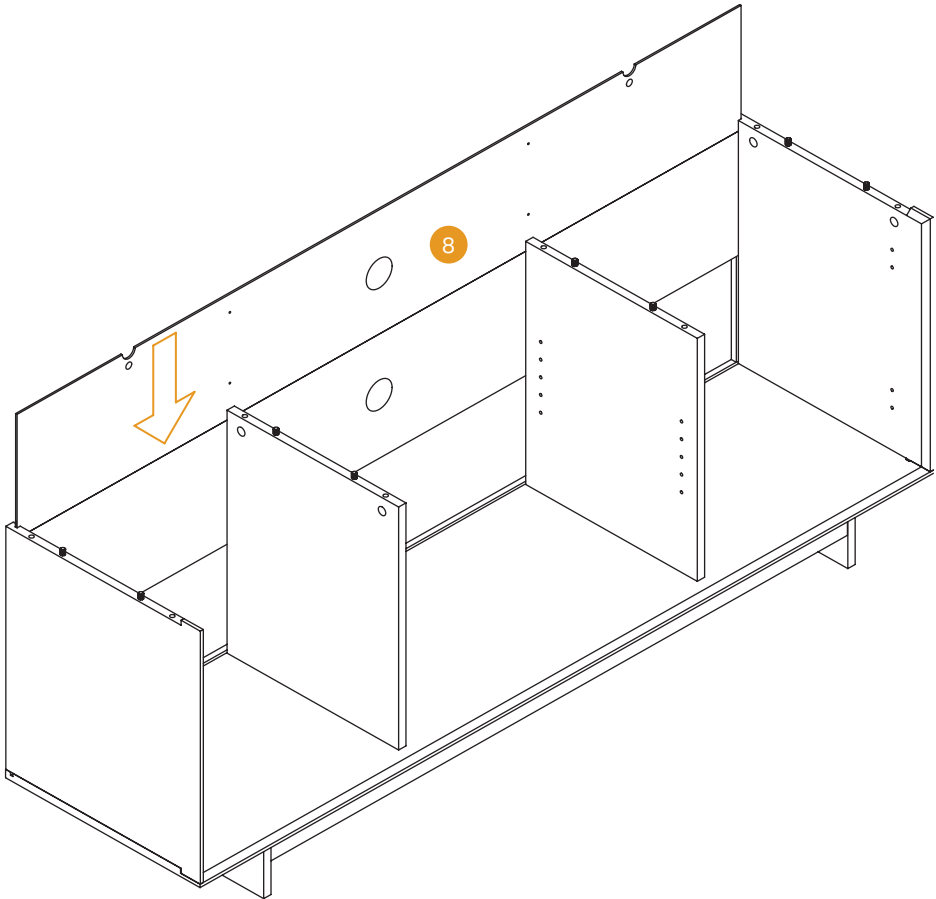

INSTRUCCIONES DE MONTAJE

PASO 10 Instale 8 tornillos para conector excéntrico (B) y 2 soportes de pared (L) en el panel superior (#1).

Nota: Asegure que el borde en ángulo recto de los soportes en L quede alineado con el lado ranurado.

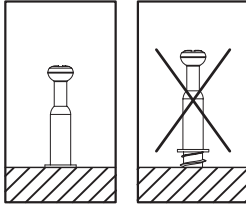



(B) Tornillo para conector excéntrico*8

(E) Tornillo de cabeza redonda #10x1/2*2

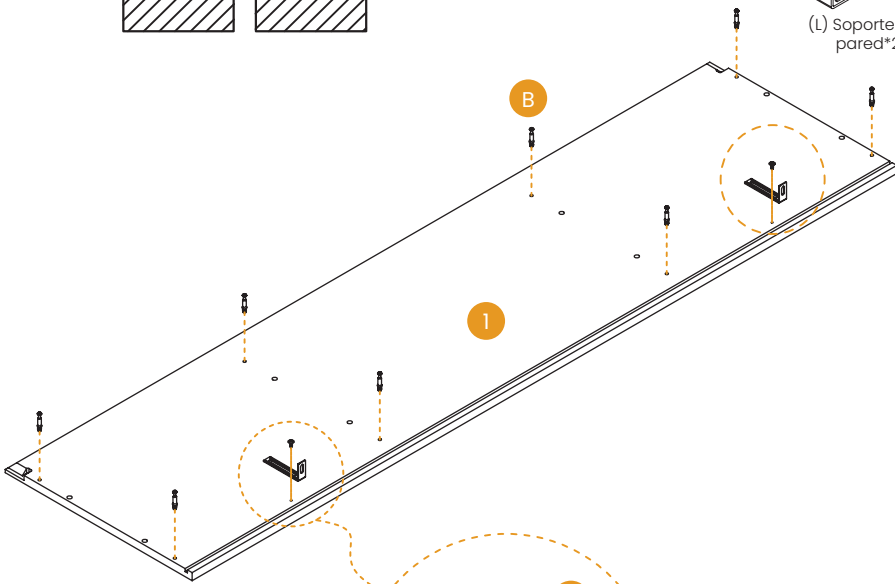
(L) Soportes de pared*2

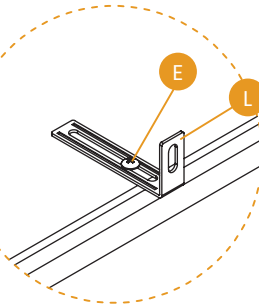

Alinee la placa metálica con el panel superior



INSTRUCCIONES DE MONTAJE

PASO 11 Monte el panel superior (#1) al cuerpo del mueble utilizando 8 conectores excéntricos grandes ocultos (A).

Nota: La ranura debe encajar con el panel posterior (#8).



(A) Conector
excéntrico grande
oculto*8

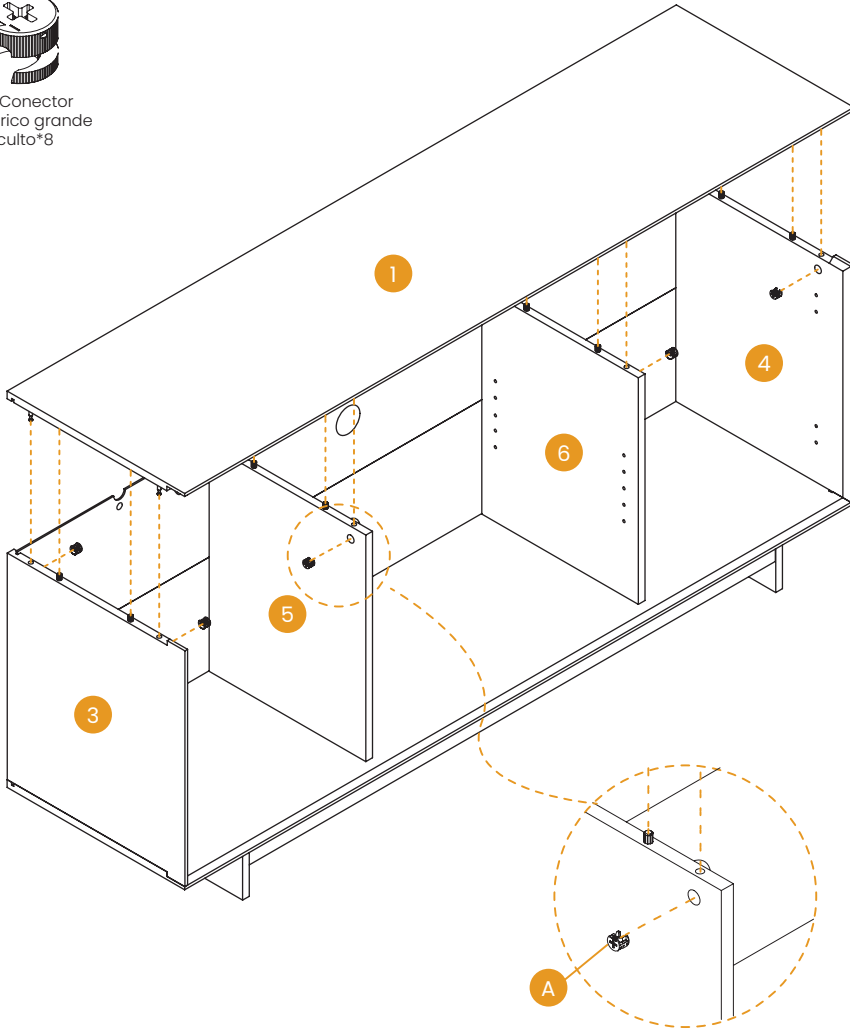

INSTRUCCIONES DE MONTAJE

PASO 12 Inserte los pernos para estante y coloque el panel del estante (#7).

Nota: El borde terminado debe mirar hacia afuera.



(k) Perno para estante
ø4.8x25mm *4

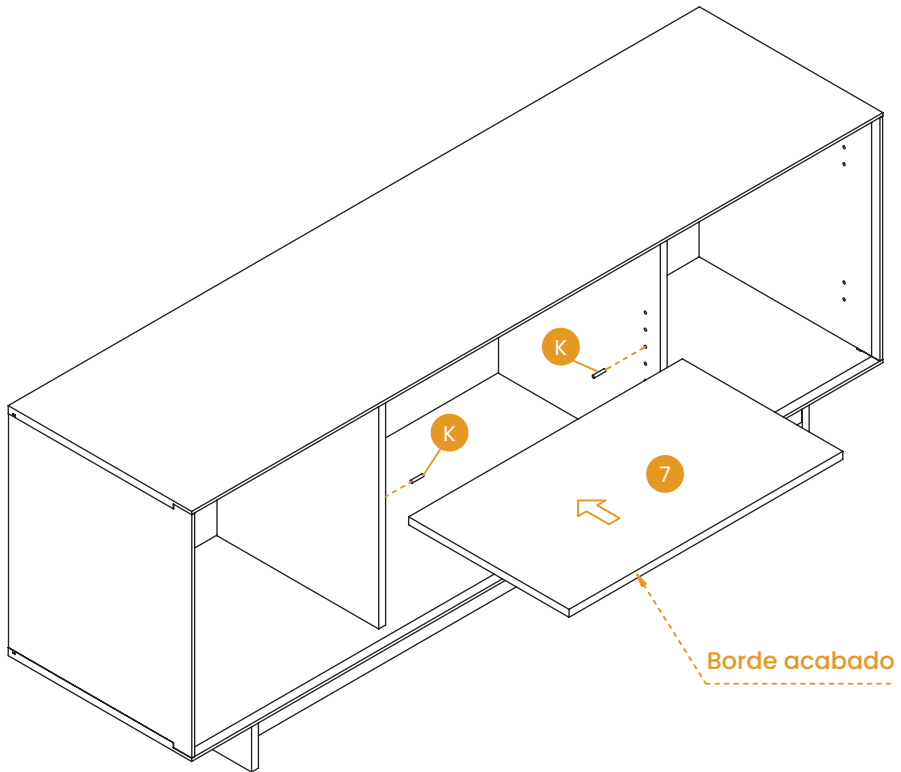

INSTRUCCIONES DE MONTAJE

PASO 13 Fije las bisagras (G) a las puertas izquierda y derecha del gabinete (#11/12).



(G) Bisagra de
puerta grande*4

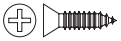

(Q) Tornillo de
cabeza plana
#8*5/8" *8

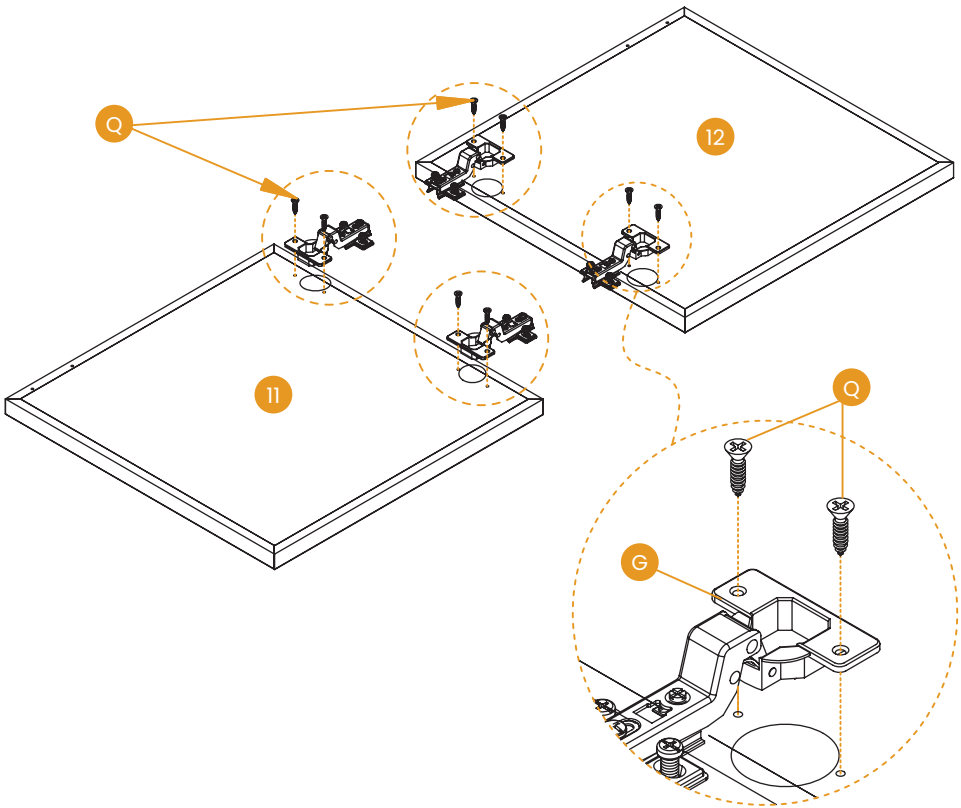

INSTRUCCIONES DE MONTAJE

PASO 14 Monte las puertas utilizando los tornillos integrados en las bisagras.

Notas:

1. Apriete cada tornillo al 30% de su ajuste

2. Continúe apretando al 50%→80%→y finalmente al 100% de forma gradual

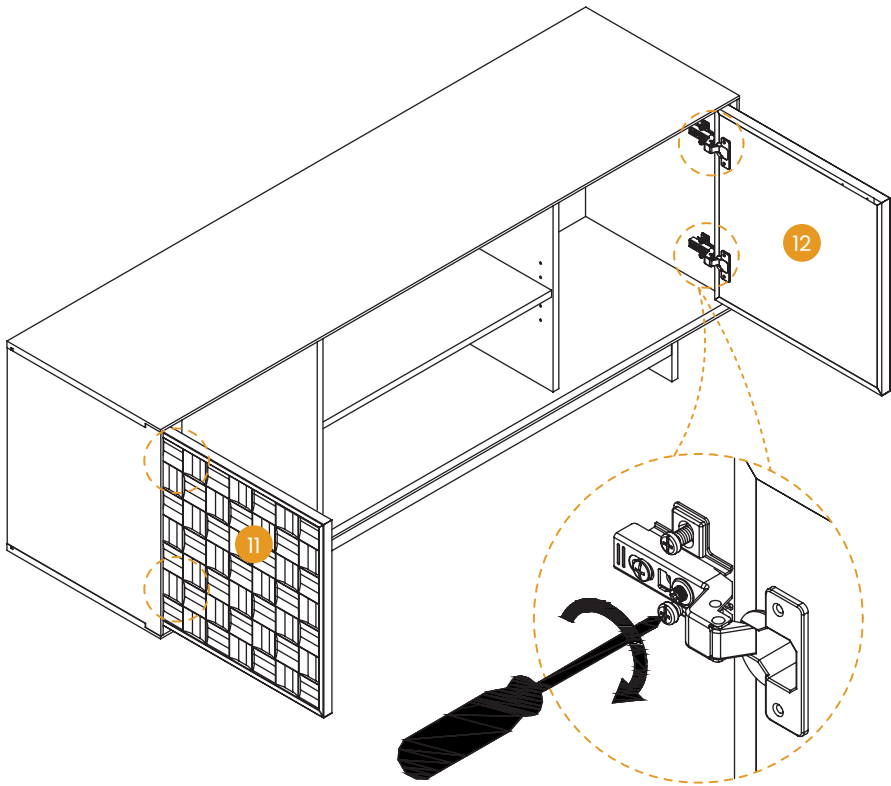

INSTRUCCIONES DE MONTAJE (CÓMO AJUSTAR LA BISAGRA)

PARA AJUSTAR SUS PUERTAS Y HACER QUE LOS ESPACIOS SEAN MÁS NORMALES (OPCIONAL).

PASO 1

Abra la puerta.

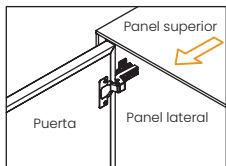

MUEVA LA PUERTA HACIA AFUERA

PASO 2

Ajuste el panel de la puerta para que quede al ras con el borde del panel superior lateral y el panel superior.

Afloje un poco el tornillo indicado, ajuste la bisagra a la posición correcta (consulte los pasos 2a y 2b), luego apriete el tornillo.

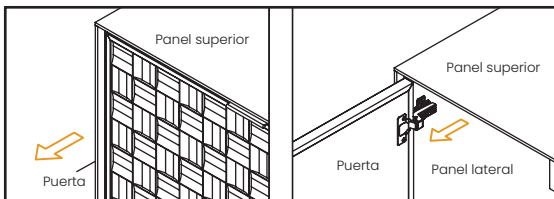
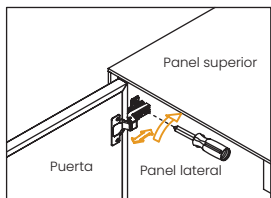

PASO 2a

MUEVA LA PUERTA HACIA AFUERA

Tire de la bisagra hacia adelante un poco.

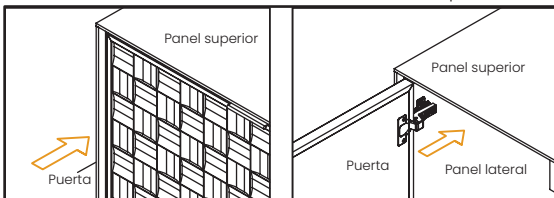

PASO 2b

MUEVA LA PUERTA HACIA ADENTRO

Empuje la bisagra hacia atrás un poco.

PASO 3

Ajuste el hueco entre el panel de la puerta y el panel lateral.

Afloje o apriete un poco el tornillo indicado para ajustar el hueco entre los paneles de la puerta, ajuste la bisagra a la posición correcta (consulte los pasos 3a y 3b).

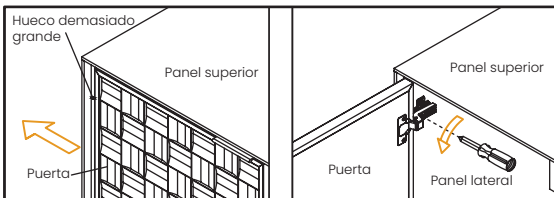
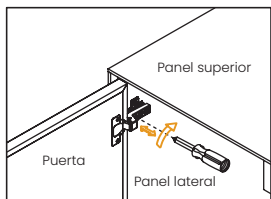

PASO 3a

MUEVA LA PUERTA HACIA LA IZQUIERDA

Gire el tornillo un poco en el sentido horario, como se muestra, para reducir el hueco.

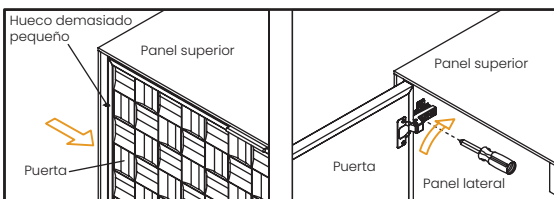

PASO 3b

MUEVA LA PUERTA HACIA LA DERECHA

Gire el tornillo un poco en el sentido antihorario, como se muestra, para agrandar el hueco.

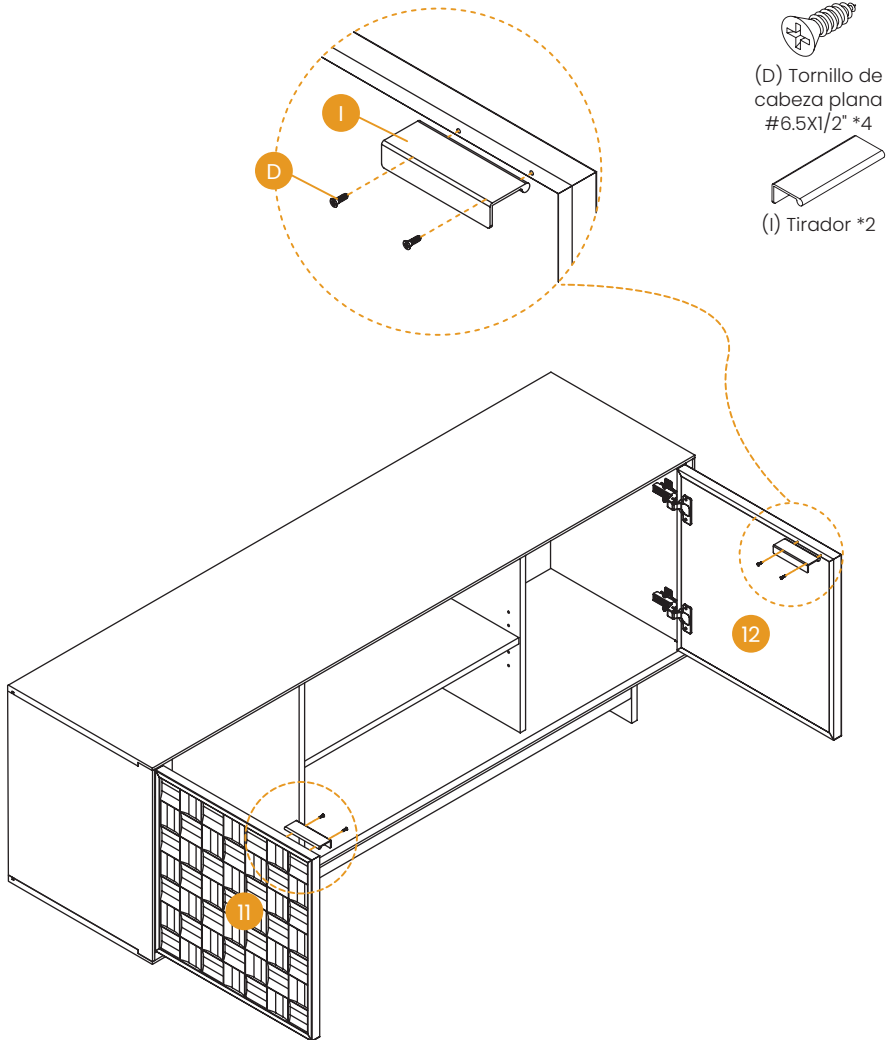
INSTRUCCIONES DE MONTAJE**PASO 15** Instale los tiradores de las puertas (i).

INSTRUCCIONES DE MONTAJE

PASO 16 Fije con 8 tornillos de placa trasera (E) y 8 conectores posteriores (P).

Nota: Inserte los conectores en las ranuras del panel posterior antes de apretar.

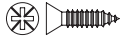

(O) Tornillo de cabeza plana posterior
#6*5/8" *8

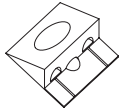

(P) Conector posterior*8



(E) Tornillo de cabeza redonda
#10x1/2" *8

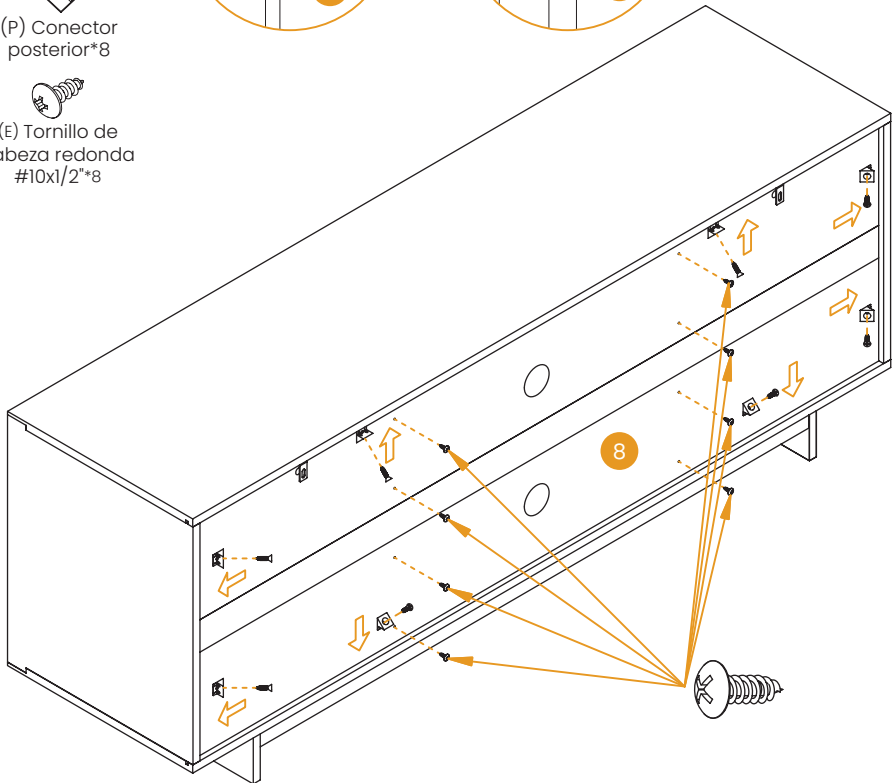
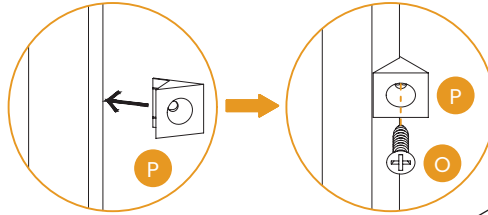

INSTRUCCIONES DE MONTAJE

PASO 17 Mejora de seguridad: Fije el mueble de TV a la pared utilizando la tornillería suministrada.

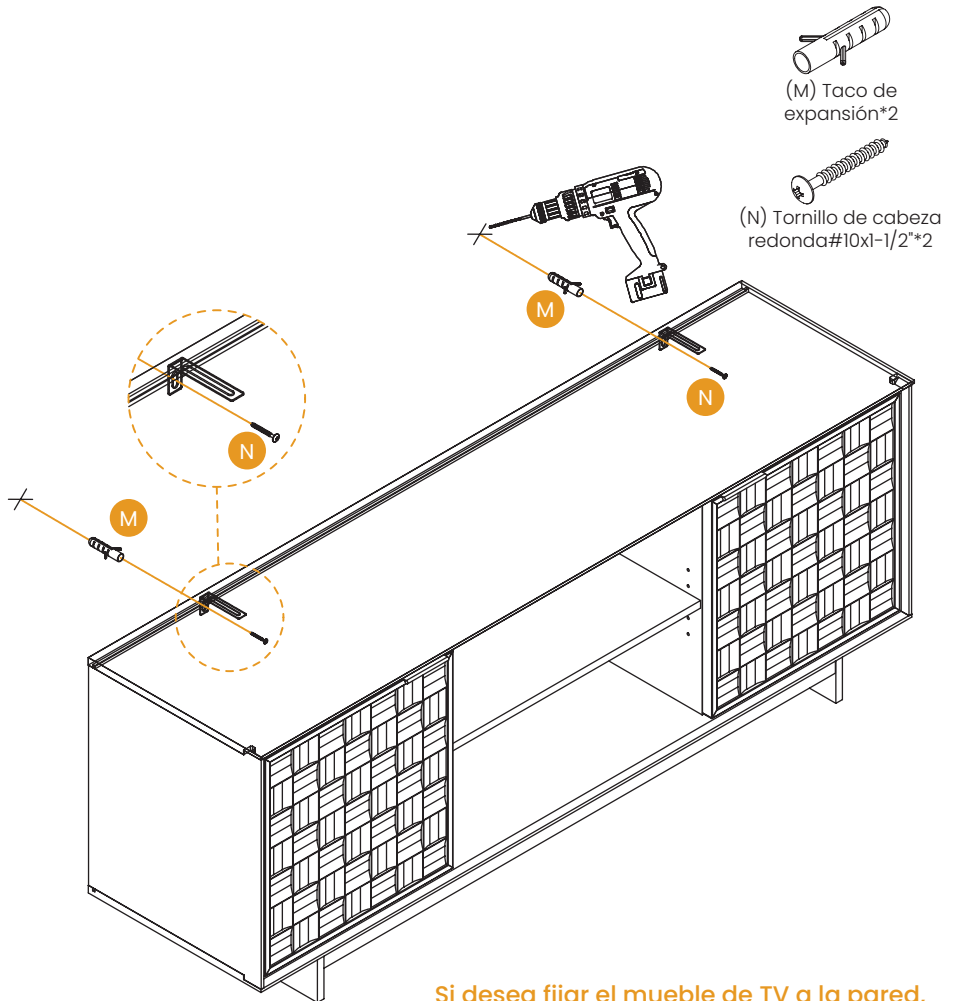

Si desea fijar el mueble de TV a la pared, siga este paso.

GARANTÍA LIMITADA

COLAMY promete reparar o reemplazar cualquier producto COLAMY que se encuentre defectuoso en material o mano de obra dentro de un año desde la fecha de la compra original, siempre y cuando usted, el comprador original, aún lo posea. Este es su único y exclusivo recurso bajo esta garantía, sujeto a las disposiciones que se indican a continuación.

EXCLUSIONES

Esta garantía no se aplica a, y ninguna otra garantía se aplica a:

- Desgaste normal, que se espera durante el período de propiedad.
- Uso indebido, abuso o uso excesivo del producto.
- Modificaciones o accesorios al producto que no estén aprobados por COLAMY.
- Productos que no fueron instalados, utilizados o mantenidos de acuerdo con las instrucciones y advertencias del producto.
- Productos utilizados con fines de alquiler o para actividades comerciales no autorizadas.

POLÍTICA DE DEVOLUCIÓN

Ofrecemos una política de devoluciones de 30 días, lo que significa que todos los productos comprados a través de este sitio web pueden ser devueltos dentro de ese plazo. Debe ponerse en contacto con nosotros dentro de los 30 días posteriores a la recepción del producto(s), y deben ser devueltos sin demoras indebidas.

CONDICIONES:

- Los productos devueltos deben estar en las mismas condiciones en que fueron recibidos y devolverse en su embalaje original.
- Si el producto no está defectuoso (es decir, si cambia de opinión o no está satisfecho con el producto por otro motivo), usted es responsable del costo del envío de devolución. Debe asegurarse de que el paquete llegue a nosotros de manera segura, por lo que recomendamos utilizar un servicio de mensajería que ofrezca seguimiento.
- Si el producto está defectuoso al recibirlo, por favor, póngase en contacto con nosotros, y le asistiremos con la devolución, cubriendo los costos de envío en este caso.

GARANTÍA LIMITADA

- Nos reservamos el derecho de ofrecer reembolsos parciales para productos devueltos que no estén en condiciones sin usar, que estén dañados o que tengan piezas faltantes que no se deban a nuestro error.

CÓMO FUNCIONAN LAS DEVOLUCIONES

Para solicitar una devolución, por favor complete el formulario de contacto en nuestro sitio web y adjunte una copia de su factura como prueba de compra, junto con el motivo de la devolución.

Proporcionaremos la dirección de devolución del producto lo antes posible. Una vez que el producto devuelto sea recibido e inspeccionado, proporcionaremos una solución específica.

Si se aprueba la devolución, el monto del reembolso se acreditará automáticamente a su método de pago original.

INSTRUCCIONES DE MANTENIMIENTO



Limpié el polvo y las derrames de inmediato utilizando un paño limpio, sin color y sin pelusa.



Solo para uso en interiores. No coloque los muebles afuera.



No coloque objetos calientes directamente sobre la superficie del mueble sin usar una barrera protectora.



No coloque los muebles cerca de los conductos de calefacción o refrigeración (mantenga al menos 3 pies de distancia)



No coloque los muebles bajo la luz solar directa.



YouTube | ASSEMBLY VIDEO

colamyhome.com
support@colamyhome.com
+1(888) 886-1743